

DRAADLOZE STOFZUIGER GEBRUIKSAANWIJZING

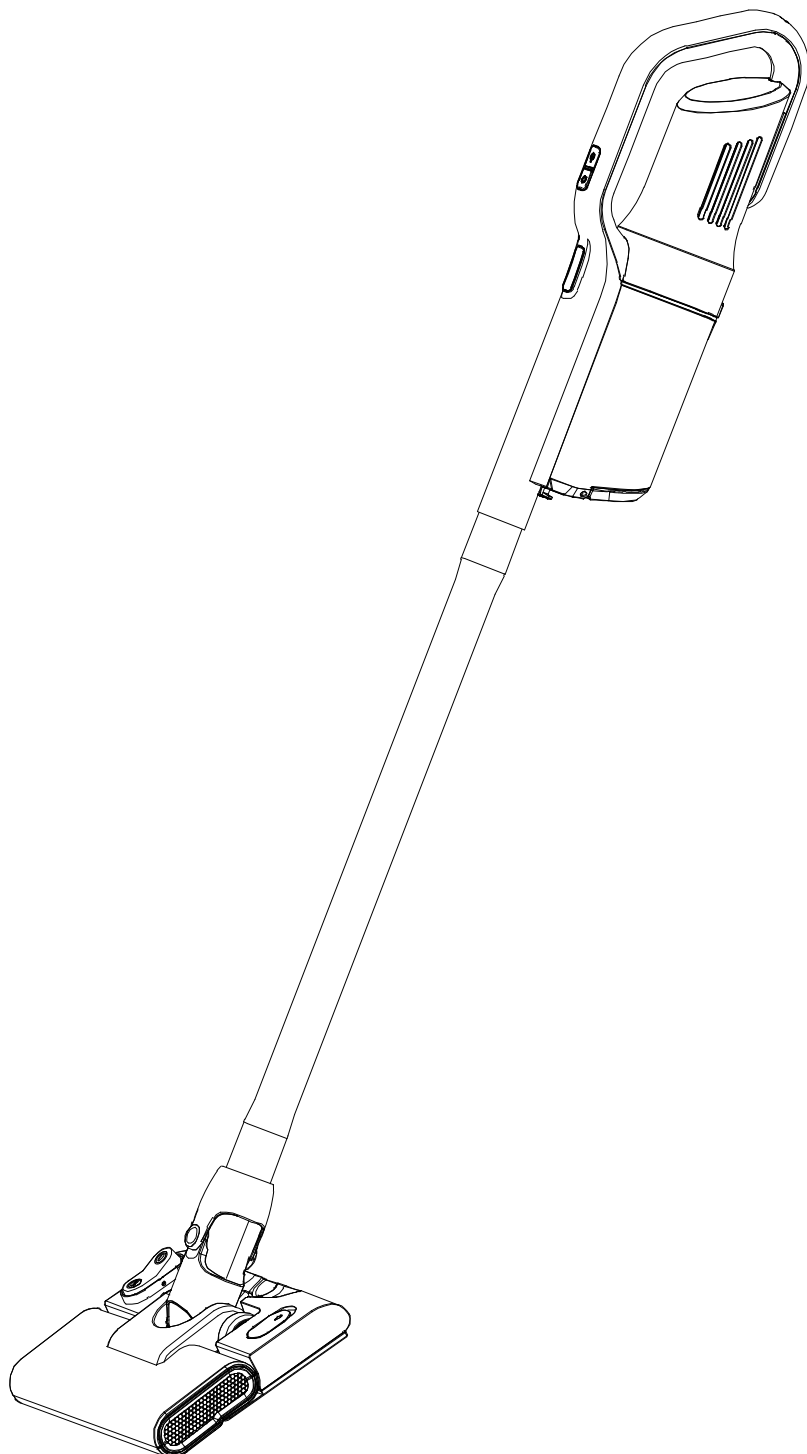

BELANGRIJKE VEILIGHEIDSMATREGELEN

- Lees deze instructies zorgvuldig door voordat u het product gebruikt
- Bewaar de huidige instructies voor toekomstig gebruik.
- Controleer of de netspanning overeenkomt met de spanning die op het apparaat vermeld staat.
- Gebruik het apparaat uitsluitend voor huishoudelijke doeleinden en huishoudelijke of soortgelijke toepassingen, zoals:
 - personeelskeukens, in winkels, kantoren en andere werkomgevingen; - door klanten in hotels, motels en andere residentiële omgevingen; - omgevingstypen zoals:
 - Boerderijen • Bed and Breakfast.
- Gebruik het apparaat uitsluitend op de manier zoals in deze gebruiksaanwijzing staat aangegeven.
- Gebruik dit apparaat nooit in de buurt van een badkuip, douche, wastafel of andere met water gevulde voorwerpen.
- Gebruik dit apparaat nooit in de buurt van waterstralen.
- Gebruik dit apparaat nooit met natte handen.
- Mocht het apparaat onverhoopt toch nat zijn, trek dan onmiddellijk de stekker uit het stopcontact.
- Informeer potentiële gebruikers over deze instructies.
- Laat het apparaat nooit zonder toezicht achter als het in gebruik is.
- Het apparaat mag alleen worden gebruikt voor het beoogde doel. Er kan geen verantwoordelijkheid worden genomen voor eventuele schade die wordt veroorzaakt door onjuist gebruik of onjuiste behandeling.
- Kinderen en personen met een beperking zijn zich niet altijd bewust van de gevaren die het gebruik van apparaten met zich meebrengt.
- Dit apparaat kan worden gebruikt door kinderen vanaf 8 jaar en door personen met beperkte fysieke, sensorische of

mentale vermogens of met een gebrek aan ervaring en kennis, mits zij onder toezicht staan of instructies hebben gekregen over het veilige gebruik van het apparaat en zij de gevaren begrijpen die ermee gepaard gaan.

- Kinderen zullen Niet met het apparaat spelen.
- Kinderen mogen het apparaat niet zonder toezicht schoonmaken en onderhouden.
- Het apparaat mag uitsluitend worden gebruikt met de bijgeleverde voedingseenheid.
- Dit apparaat mag uitsluitend worden aangesloten op de veilige, extra lage spanning die overeenkomt met de markering op het apparaat.
- Dit apparaat bevat batterijen die alleen door vakmensen vervangen mogen worden.
- Om de veiligheid van uw kinderen te garanderen , dient u alle verpakkingen (plastic zakken, dozen, piepschuim etc.) buiten hun bereik te houden.
- Let op! Laat kleine kinderen niet met de folie spelen:
ER IS VERSTIKKINGSGEVAAR !
- Controleer het snoer van tijd tot tijd op schade. Gebruik het apparaat nooit als het snoer of het apparaat tekenen van schade vertoont.
- Dompel het apparaat nooit onder in water of een andere vloeistof, om welke reden dan ook.
- Doe het nooit in de vaatwasser.
- Gebruik het apparaat nooit in de buurt van hete oppervlakken.
- Gebruik het apparaat niet als het snoer of de stekker beschadigd is, of als het apparaat op enigerlei wijze beschadigd is.
- Koppel de stroombron los voordat u met reinigings-, onderhouds- of montagewerkzaamheden aan de accessoires begint.
- Gebruik het apparaat nooit buiten en plaats het altijd in een droge omgeving.

- Gebruik nooit accessoires die niet door de fabrikant zijn aanbevolen. Ze kunnen een gevaar vormen voor de gebruiker en het apparaat beschadigen.
- Verplaats het apparaat nooit door aan het snoer te trekken. Zorg ervoor dat het snoer nergens vast kan komen te zitten.
- Wikkel het snoer nooit om het apparaat en buig het niet.
- Zorg ervoor dat het netsnoer niet in contact komt met hete onderdelen van dit apparaat.
- Zorg ervoor dat het apparaat is afgekoeld voordat u het schoonmaakt en opbergt.
- De temperatuur van toegankelijke oppervlakken kan erg hoog zijn wanneer het apparaat in werking is. Raak deze onderdelen van het apparaat nooit aan om te voorkomen dat u zichzelf verbrandt.
- Zorg ervoor dat het apparaat nooit in contact komt met brandbare materialen, zoals gordijnen, doeken, etc. en dat het netsnoer en de stekker niet in contact komen met water.
- Haal voor het schoonmaken altijd de stekker uit het stopcontact en laat het apparaat afkoelen.
- Dit apparaat is niet bedoeld om te worden bediend met behulp van een externe timer of een apart afstandsbedieningssysteem.
- Plaats het apparaat altijd op een vlakke ondergrond. Zorg er ook voor dat u het apparaat niet afdekt en er niets op zet.
- Haal altijd de stekker uit het stopcontact wanneer u het apparaat niet gebruikt.
- Zorg er bij gebruik van een verlengsnoer altijd voor dat de gehele kabel van de haspel is afgewikkeld. Gebruik uitsluitend CE-goedgekeurde verlengsnoeren. Het ingangsvermogen moet minimaal 16A, 250V, 3000W zijn.
- Onjuiste bediening en verkeerd gebruik kunnen het apparaat beschadigen en letsel bij de gebruiker veroorzaken.
- Dit apparaat is ontworpen voor thuisgebruik en voldoet aan de normen die gelden voor dit type product.

- Het apparaat moet op een tafel of een plat en stabiel oppervlak worden geplaatst.
 - Het artikel mag niet onbeheerd worden achtergelaten wanneer het op de netstroom is aangesloten.
 - Het artikel mag niet worden gebruikt als het is gevallen, als er zichtbare tekenen van schade zijn of als het lekt.
 - Voor instructies over het reinigen en opladen van de batterij verwijzen wij u naar de onderstaande alinea van de handleiding.
 - Dit apparaat is uitsluitend bedoeld voor huishoudelijk gebruik.
-
- Om brand, explosie of letsel te voorkomen, inspecteer Lithium-ION Power Pack en opladers op eventuele schade vóór gebruik. NIET gebruiken stofzuiger met een beschadigd vermogen pakket of oplader.
 - Gebruik alleen speciale laders en batterijen. Andere soorten batterijen kunnen barsten, waardoor letsel en schade.
 - NIET DOEN Verbrand het apparaat, ook al is het ernstig beschadigd, aangezien het stroompakket ontploffen in een vuur.

Laad het powerpack NIET op bij temperaturen onder 50°F (10°C) of boven 100°F (38°C). De laadspanning mag niet hoger zijn dan DC 29,45V, de laadstroom mag niet hoger zijn dan hoger zijn dan 1200mA.

- De Lithium ION Power Pack-batterij is de energiebron voor het apparaat. Wanneer de Lithium ION Power Pack Battery is aangesloten op het apparaat, draag het apparaat dan NIET met uw vinger op de aan/uit-knop. Laad het apparaat NIET op terwijl de stroom is ingeschakeld.

- Gebruik het apparaat alleen met speciaal daarvoor bestemde aangewezen Lithium ION Power Pack-batterijen. Gebruik van andere batterijpakketten kan een risico op letsel en brand opleveren.
- Wanneer Lithium ION Power Pack-batterij niet in gebruik is, houd het dan uit de buurt van alle metalen voorwerpen, zoals paperclips, munten, sleutels, spijkers of schroeven. Kortsluiting van de batterijpolen vergroot het risico op brand of brandwonden.
- Bij misbruik kan er vloeistof uit de powerpack spatten. Vermijd contact met vloeistof, omdat dit irritatie of brandwonden kan veroorzaken. Spoel met water als er contact is. Als vloeistof in de ogen komt, zoek dan medische hulp.
- Stel de stroomvoorziening of het apparaat NIET bloot aan vuur of temperaturen boven 266°F (130°C) omdat dit een explosie kan veroorzaken.
- Volg alle oplaadinstructies en laad de powerpack of het apparaat NIET op buiten het temperatuurbereik dat in de instructies is aangegeven. Onjuist opladen of bij temperaturen buiten het aangegeven bereik kan de Lithium-ION Power Pack-batterij en het risico op brand vergroten.
- De lithium-ion -accu mag niet worden bewaard bij temperaturen lager dan 3 °C (37,4 °F) of hoger dan 40 °C (104 °F) om de levensduur van de accu te behouden.
- Lithium-ION Power Pack-batterij mag niet worden blootgesteld aan of ondergedompeld

OPMERKING: Uw Lithium ION Power Pack-batterij wordt niet volledig opgeladen geleverd. Laad deze volledig op vóór het

eerste gebruik. Ontlaad deze tijdens het eerste gebruik volledig om uw Lithium ION Power Pack-batterij te conditioneren. Als u dit niet doet, kunnen de LED-indicaties onjuist werken.

Opmerkingen:

1. De laadstroom van de adapter moet meer dan 5V 2A zijn.
2. er rekening mee dat als het product gedurende een langere tijd niet wordt gebruikt, het ten minste één keer per maand moet worden opgeladen om de batterij te beschermen.

(*) **Bevoegde, gekwalificeerde persoon** : de aftersalesafdeling van de producent of importeur of een persoon die gekwalificeerd, erkend en bekwaam is om dit soort reparaties uit te voeren.

REINIGING EN ONDERHOUD

Voordat u het apparaat schoonmaakt, moet u altijd het volgende doen: Schakel het apparaat uit, haal de stekker uit het stopcontact en laat het afkoelen.

Maak de buitenkant van het apparaat schoon met een spons of een licht vochtig doekje.

Dompel het apparaat nooit onder in water of een andere vloeistof!

Gebruik geen schurende reinigingsmiddelen, schuurpapier, een metalen borstel of een ander snijdend voorwerp.

Verwijder de buis of het accessoire uit het apparaat door op de ontgrendelingsknop te drukken.

ALGEMENE INFORMATIE

Het symbool "OPEN BOEK" betekent dat u wordt aangeraden om belangrijke zaken in het verslag te lezen.



Het symbool "BIN" doorgestreept, afkorting WEEE (Waste of Electrical and Electronic Equipment) betekent dat het aan het einde van de levensduur niet met het huishoudelijk afval mag worden weggegooid, maar moet worden ingediend bij de plaatselijke sorteerafdeling. Afvalverwerking kan helpen ons milieu te beschermen.



Het symbool "CE" is de garantie van naleving van geharmoniseerde Europese normen, vrijwillig, die de essentiële vereisten in technische specificaties weerspiegelen. Deze normen zijn niet verplicht, maar zijn garanties van naleving van essentiële vereisten.



Het symbool ROHS (Beperking van het gebruik van bepaalde gevaarlijke stoffen) op het gebied van milieubescherming certificeert dat voor elk van de vijf gevaarlijke stoffen • Lood • Kwik • (hexavalent) chroom • producten voor bescherming tegen vlammen PBB en PBDE, de piekconcentratie gelijk is aan of lager is dan 0,1% van het gewicht van het homogene materiaal, en 0,01% voor de 6e • cadmium.



Het symbool "TRIMAN" geeft aan dat de consument wordt uitgenodigd om het product via een gescheiden inzameling af te voeren (bijv. via de recyclingbak, het huishoudelijk afval of een vrijwillig innamepunt).



Voor meer informatie: <http://www.quefairedemesdechets.fr>

Deze normen zijn niet verplicht, maar zorgen ervoor dat aan de essentiële eisen wordt voldaan.

MILIEUBESCHERMING

(Vernietiging van batterijen)

Om de batterij te verwijderen:

- Open het batterijvak en haal de batterij of batterijen eruit.

Wanneer u de batterij verwijdert, moet het apparaat losgekoppeld zijn van het elektriciteitsnet.

- DE BATTERIJ MOET WORDEN VERWIJDERD VOORDAT DEZE WORDT VERNIETIGD.

- WANNEER U DE BATTERIJ VERWIJDERT, MOET HET APPARAAT VAN HET NET WORDEN LOSGEKOPPELD.

- DE BATTERIJ MOET VEILIG WORDEN AFGEVOERD.

HET APPARAAT KENNEN

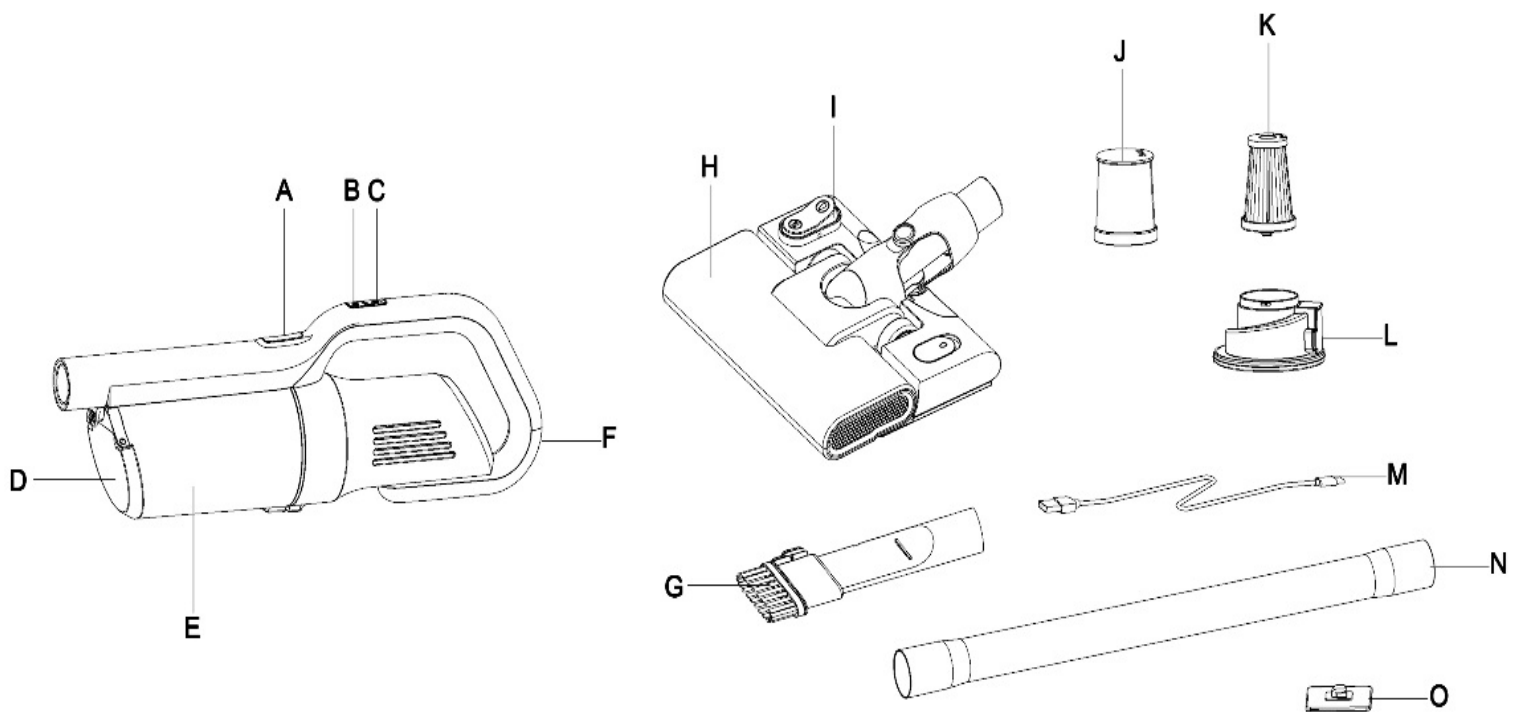

A. Licht aangeven

B. Hoog/Laag schakelaar

C. Aan/uit-schakelaar

D. Tankdeksel

E. Stofreservoir

F. Laadpositie

G. Spleetborstel

H. Vloerborstel

I. Watertank (optie)

J. Roestvrijstalen filter

K. HEPA-

L. Filterhouder

M. USB-kabel

N. Buis

O. Wandhouder

MUURMONTAGE

Bevestig de basis aan de muur met behulp van de twee meegeleverde pluggen en twee schroeven.

Let op: Zorg voor een plek die hoog genoeg is om het apparaat met de buis en de roterende borstel.

GEBRUIK VAN UW LITHIUM-IONBATTERIJ

RECYCLING VAN UW LITHIUM ION KRACHT PAK BATTERIJ

Wanneer uw Lithium ION Power Pack-batterij heeft nodig vervangen worden, weggooien

of recycle het in overeenstemming met met lokale regelgeving. In sommige gebieden is het illegaal om gebruikte lithium-ionbatterijen in de prullenbak of in een gemeentelijke vaste stof afvalstroom. Lever gebruikte powerpacks in bij een geautoriseerd recyclingcentrum of bij een detailhandelaar voor recycling. Neem contact op met uw lokale recyclingcentrum voor informatie over waar u kunt droppen van de verbruikte energiebron.

HET OPLADEN VAN DE LITHIUM-IONBATTERIJ

- Rol de USB-kabel volledig uit. Sluit aan op de adapter.
- Controleer of de spanning die geldt in het land waar u zich bevindt, overeenkomt met de spanning die op het apparaat staat aangegeven.
- Sluit de batterijlader aan op de poort op het handvat van het apparaat (1) en steek de lader (2) in een stopcontact.

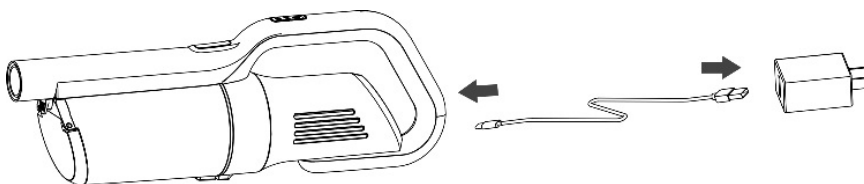

Terwijl de batterij wordt opgeladen, knipperen de blauwe lampjes eerst, branden daarna continu en gaan alle

De lampjes worden blauw als de batterij volledig is opgeladen.

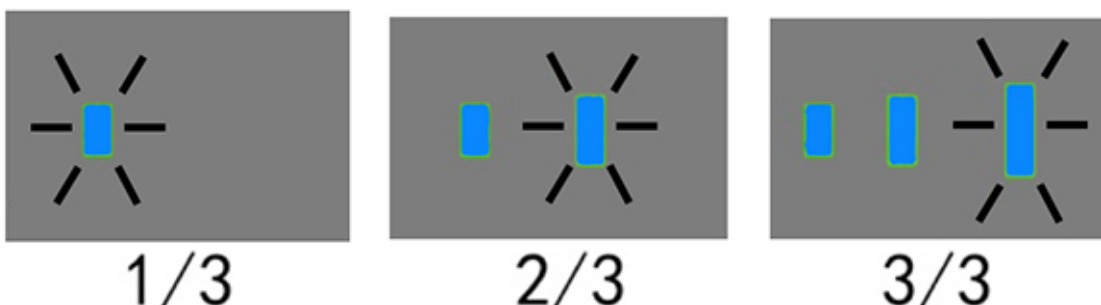

LED BATTERIJVERMOGENSMETER In gebruik

Wanneer de Lithium ION Power Pack leeg raakt en er minder dan 5% lading over is, gaat het LED-lampje knipperen. Dit geeft aan dat de batterij opgeladen moet worden.

GEBRUIK VAN UW STOFZUIGER

STAP 1 Steek de buis in de vloerzuigmond en druk deze in totdat

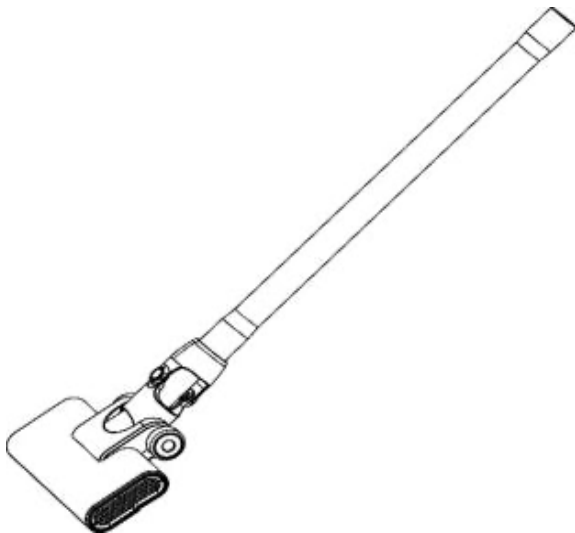

STAP 2 Plaats de handstofzuiger in de bovenkant van de buis

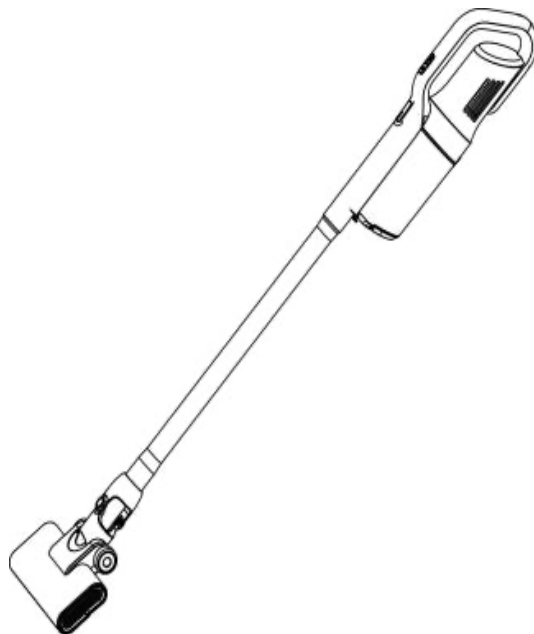

STAP 3 Bevestig het gewenste schoonmaakaccessoire aan de handstofzuiger.

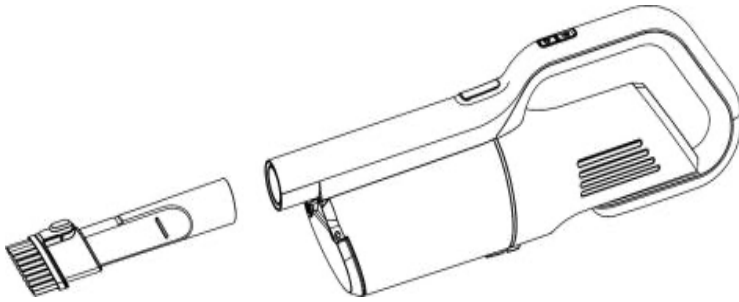

STAP 4 Om te beginnen met stofzuigen, drukt u 1-2 seconden op de aan/uit-knop, het vacuüm start, druk eenmaal op laag vermogen, tweemaal op hoog vermogen.

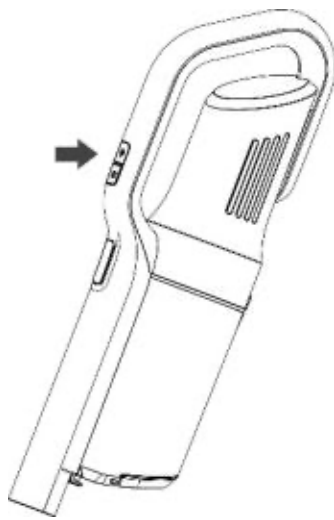

OPSLAG

1-Bevestig het wandkleed aan het wandvlak. De hoogte is ongeveer de totale hoogte van de machine.

2-Het gemonteerde uiteinde van de machine hangt aan de haak

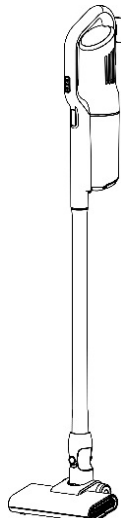

LAADINDICATOR

Tijdens het gebruik raakt de batterij leeg en gaan de 3 laadindicatielampjes één voor één uit.

Wanneer de lithium-ionbatterij leeg is en er minder dan 5% lading is, De laatste LED knippert, wat aangeeft dat opladen noodzakelijk is.

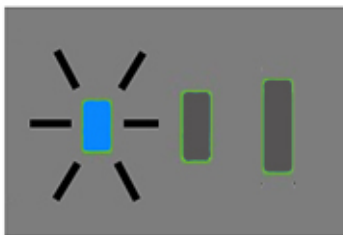

- Koppel altijd de voedingskabel los van het elektriciteitsnet voordat u onderhouds-, reinigings- en montagewerkzaamheden uitvoert.
- Wijzig het apparaat nooit.

GEBRUIK

Houd de aan/uit-schakelaar 2 seconden ingedrukt om de stofzuiger te starten. De richtingaanwijzers lichten op.

Let op: Standaard start de stofzuiger op lage snelheid!

Om over te schakelen naar hoge snelheid, drukt u nogmaals op de "aan"-schakelaar.

Om het apparaat te stoppen, drukt u een derde keer op de schakelaar. De richtingaanwijzers gaan uit.

HET LEEGMAKEN VAN HET STOF EN HET SCHOONMAKEN VAN DE FILTERS

Verwijder de buis of het accessoire uit het apparaat door op de ontgrendelingsknop bij de buis te drukken.

Verwijder het stofreservoir uit het apparaat.

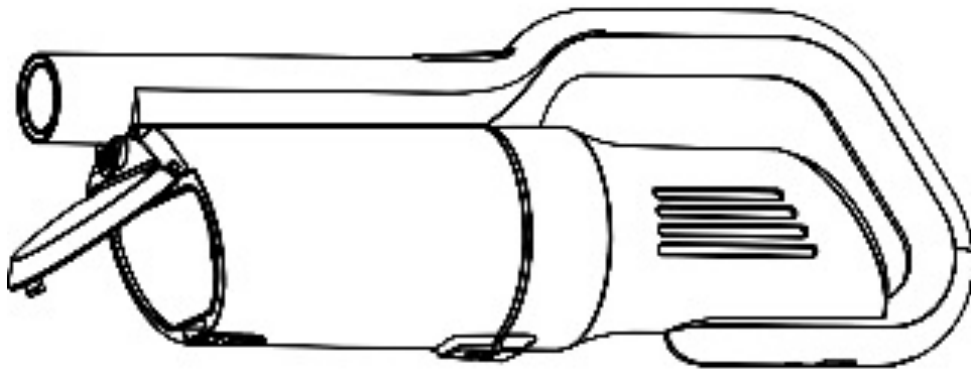

Haal het filter en de houder eruit en leeg de stofbak boven een vuilnisbak.

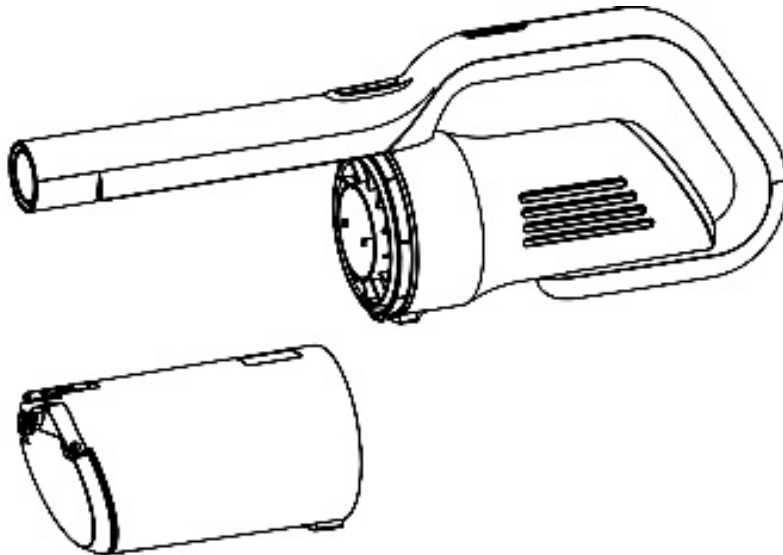

Maak de tank schoon en monteer de assemblage weer op de stofzuiger

REINIGING VAN DE FILTERS

Waarschuwing:

was filters alleen met de hand met water om schade door schoonmaakchemicaliën te voorkomen. Zorg ervoor dat ALLE filters volledig aan de lucht drogen voordat u ze terugplaatst in de stofzuiger om te voorkomen dat er vloeistof in elektrische onderdelen wordt gezogen.

LET OP: Schakel de stroom uit en verwijder de powerpack voordat u gaat wassen.

BELANGRIJK: Maak indien nodig het stofscherm in de stofbak schoon.

OPMERKING: Leeg de stofbak wanneer het vuil de MAX-vulopening bereikt lijn.

A. Om het schuimfilter schoon te maken,

1. Verwijder het filterdeksel bovenop de stofbak en schuif het schuimfilter eruit.
2. Spoel het schuimfilter en het filterframe onder stromend water. Tik indien nodig tijdens het wassen lichtjes op het filter om het vuil te verwijderen.
3. Zodra het is afgespoeld en gedroogd, plaatst u het schuimfilter terug in de behuizing. Plaats de ronde afdekking terug op het filter.

B. Om het viltfilter schoon te maken, verwijdert u het deksel aan de onderkant van de handstofzuiger door op de knop te drukken. de ontgrendelingsknop.

1. Verwijder het viltfilter. Spoel het af met water. Laat het drogen.
2. Wanneer het volledig droog is, plaatst u het viltfilter terug en sluit u het filterdeksel.

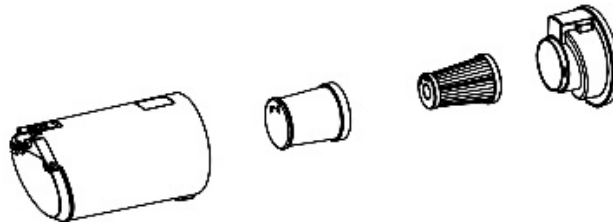

WAARSCHUWING:

Om het risico op schokken en onbedoelde bediening te verminderen, schakelt u het apparaat uit. stroom.

- Controleer de filters om te zien of ze schoongemaakt moeten worden. Volg de instructies voor het spoelen en volledig het drogen van de filters aan de lucht voordat ze weer in de stofzuiger worden geplaatst.
- De stofbak kan vol zijn; de stofbak kan leeg zijn.
- Controleer de vloerzuigmond op verstoppingen; verwijder verstoppingen indien nodig.
- Verwijder alle touwtjes, tapijtvezels of haar die om de borstelrol en de Soft Roller gewikkeld kunnen zijn of gevangen achter de Soft Roller.
- Controleer de verbinding tussen de handstofzuiger en de buis op verstoppingen; verwijder verstoppingen indien nodig. Als de probleem blijft bestaan, neem contact op met de klantenservice

Er zijn verschillende mogelijke redenen waarom de stofzuiger zichzelf uitschakelt, waaronder blokkades, problemen met de LithiumION Power Pack en oververhitting. Als de stofzuiger zichzelf uitschakelt, voer dan de volgende stappen uit:

1. Controleer de LED-lampjes op het lithium-ion- accupakket om te zien of het moet worden opgeladen.
2. Maak de stofbak leeg en maak de filters schoon (zie het gedeelte Onderhoud).
3. Controleer de lans, accessoires en inlaatopeningen en verwijder eventuele blokkades.
4. Laat het apparaat en de Lithium ION Power Pack ten minste 35 minuten afkoelen, totdat ze weer in de kamer staan. temperatuur.

Let op: Als het vacuüm nog steeds niet goed werkt, neem dan contact op met de klantenservice

OPSLAG

- Zorg ervoor dat het apparaat volledig koel en droog is.
- Wikkel het snoer niet om het apparaat, dit kan schade veroorzaken.
Bewaar het apparaat op een koele, droge plaats, buiten bereik van kinderen.

GARANTIE VOLGENS DE REGELS

Al onze producten worden vóór levering aan strenge controles onderworpen. Voor dit apparaat geldt een garantie van 24 maanden vanaf de aankoopdatum van het product door de consument.

De garantiedocumenten zijn:

- de factuur en
- het garantiebewijs (aan de zijkant of onderkant van de doos) voorzien van een stempel en volledig ingevuld.

Zonder deze bewijsstukken kan er geen gratis vervanging of gratis reparatie plaatsvinden.

Gedurende de garantieperiode nemen wij kosteloos de kosten op ons voor defecten aan het apparaat of de accessoires, die het gevolg zijn van een materiaal- of fabricagefout, door reparatie of vervanging.

Diensten die onder de wettelijke garantie vallen, brengen geen verlenging van de garantietermijn met zich mee en geven geen recht op een nieuwe garantie.

In het geval van een garantieclaim, retourneer het complete apparaat naar uw dealer,

in de originele verpakking, vergezeld van een aankoopbewijs.

Het breken van glas- of kunststofonderdelen is in alle gevallen uw verantwoordelijkheid.

Slijtageonderdelen (bijvoorbeeld: motorborstels, haken, aandrijfriemen, reserve-afstandsbediening, reserve-tandenborstels, zaagbladen etc.) en de reiniging, het onderhoud of de vervanging daarvan, vallen niet onder de garantie en zijn derhalve voor uw rekening .

Bij buitenlandse interventie vervalt de garantie .

Na afloop van de garantieperiode kunnen reparaties, tegen betaling, worden uitgevoerd door een vakhandelaar of een reparatieservice.

SPECIFICATIES

Eenheid

Voeding 14,8VDC
Motor 120W

– 2000mAh

Stofcapaciteit
Aantal snelheden
HEPA- filter

2 in 1 kunststof kierenzuigmond

0,6L

2 snelheidsregeling

batterij.

LED-indicator voor het opladen en ontladen van de

C-kabel voor

Gebruik een mobiele telefoonoplader en een USB type

Laadtijd
GEBRUIKSTIJD

Opladen.

Muurbevestiging

4 uur (5V - 2A lader)

Hoge snelheid: 13 min

Eco-snelheid: 22 min.

Zuigsnelheid

Laag: 5 KPA

Hoge snelheid: 9,5 KPA

Geluidsschatting

: 76 dB

Batterij

Type
Model. Nummer
Vermogen
Aantal batterijen

Lithium- ion

18650 2000mAh

3,7VDC - 2000mAh

4 batterijen

Gemaakt in de VRC

De kenmerken kunnen zonder voorafgaande kennisgeving worden gewijzigd.

De universele stofzuiger (modellen TAB-339C) is getest volgens de norm EN 50563: 2011A1:2013 + 2019/1782 en voldoet aan de essentiële eisen van verordening (EU) 2019/1782 voor stofzuigers.

De batterijen voldoen aan de totale hoeveelheid zware metalen in batterijen (Verordening (EU) 2023/1542)

Koppel de stroomkabel los van de hoofdstroomvoorziening voordat u onderhouds- en reinigingswerkzaamheden uitvoert of accessoires monteert.
Het apparaat mag niet worden blootgesteld aan vocht of regen

LET OP: Open bij een defect de behuizing niet, maar schakel een gekwalificeerde technicus in voor reparatie.

Dit apparaat voldoet aan de EG-richtlijnen en wordt gecontroleerd volgens alle huidige Europese richtlijnen, zoals: elektromagnetische compatibiliteit (EMC) en laagspanning (LVD).

Dit apparaat is ontworpen en vervaardigd volgens de laatste veiligheidsvoorschriften en technische specificaties.

april 2024