

### ASPIRATEUR ROBOT SANS FIL

#### Manuel d'utilisation



Cher utilisateur, avant la première utilisation, Lire la présente notice d'utilisation en respectant les consignes de sécurité et les Conseils d'utilisation. Aviser les utilisateurs potentiels de ces consignes. Conservez là pour une utilisation ultérieure. Déballez l'appareil en conservant tous les emballages.

## MISES EN GARDE IMPORTANTES

- Lire attentivement le manuel d'instructions avant de vous servir de cet appareil.
- Conserver le présent manuel d'instructions.
- Vérifier que la tension de l'installation électrique correspond bien à celle indiquée sur l'appareil.
- Cet appareil est destiné, uniquement, à un usage ménager et utilisations semblables comme :
  - Les cuisines du personnel, dans les magasins, les bureaux et autres lieux de travail.
  - Les clients dans les hôtels, les motels et tout autre type d'environnement résidentiel.
  - Un environnement de type :
    - Maisons de ferme • Chambres d'hôtes.
- L'utiliser en suivant les indications de la notice.
- Ne jamais utiliser cet appareil à proximité des baignoires, des douches, des lavabos ou autres récipients contenant de l'eau.
- Ne jamais utiliser cet appareil à proximité de projections d'eau.
- Ne jamais utiliser cet appareil avec les mains mouillées ou humides.
- Si malencontreusement l'appareil est mouillé, retirer immédiatement la fiche de la prise de courant.
- Aviser les utilisateurs potentiels de ces consignes.
- Ne jamais laisser l'appareil sans surveillance lorsqu'il est en cours d'utilisation.
- L'appareil doit être utilisé conformément à sa destination. Aucune responsabilité ne saurait être engagée pour tout dommage, éventuellement, causé par une utilisation incorrecte ou une mauvaise manipulation.
- Cet appareil peut être utilisé par des enfants âgés d'au moins 8 ans et par des personnes ayant des capacités physiques, sensorielles ou mentales réduites ou dénuées d'expérience

ou de connaissance, s'ils (si elles) sont correctement surveillé(e)s ou si des instructions relatives à l'utilisation de l'appareil en toute sécurité leur ont été données et si les risques encourus ont été appréhendés. Les enfants ne doivent pas jouer avec l'appareil. Le nettoyage et l'entretien par l'utilisateur ne doivent pas être effectués par des enfants sans surveillance.

- Afin de protéger les enfants, ne pas laisser traîner les emballages (sac en plastique, carton, polystyrène . . .) et ne jamais les laisser jouer avec les films en plastique :

### **IL Y A RISQUE D'ETOUFFEMENT.**

- De temps à autre, vérifier le cordon d'alimentation électrique en recherchant d'éventuels dommages.
- Ne jamais plonger l'appareil dans l'eau ou dans un autre liquide, et ce, pour quelque raison que ce soit.
- Ne jamais mettre l'appareil dans un lave-vaisselle.
- Ne jamais installer l'appareil à proximité de surfaces chaudes.
- Ne pas se servir d'un appareil dont le cordon ou la fiche est endommagé(e), ou après qu'il ait connu un dysfonctionnement ou avoir été endommagé en quoi que ce soit.
- Toujours débrancher le chargeur du réseau électrique si on le laisse sans surveillance, avant toute opération de montage d'accessoires, et avant de nettoyer l'appareil ou d'entreprendre les opérations d'entretien.
- Installer toujours cet appareil dans un environnement sec. Ne pas utiliser ou laisser cet appareil, à l'extérieur quand il pleut.
- Ne jamais se servir d'accessoires non recommandés par le constructeur. Ceux-ci pourraient constituer un danger pour l'utilisateur et risqueraient d'endommager l'appareil.
- L'appareil doit être utilisé uniquement avec l'alimentation fournie avec l'appareil.

- Pour le rechargement de la batterie, utiliser uniquement l'unité d'alimentation amovible fournie avec l'appareil <JYH7Z-1400060-BE>.
- Cet appareil contient des batteries qui ne peuvent pas être remplacées.
- Ne jamais déplacer l'appareil en le tirant par le cordon d'alimentation électrique et Veiller à ce que le cordon d'alimentation électrique ne puisse pas être coincé de quelque façon que ce soit.
- Ne pas enrouler le cordon d'alimentation électrique autour de l'appareil et ne pas le plier.
- Veiller à ce que le cordon d'alimentation électrique n'entre jamais en contact avec les parties chaudes de cet appareil.
- S'assurer que l'appareil a refroidi avant de le nettoyer et de le ranger.
- Ne jamais toucher les parties, de cet appareil, qui pourraient devenir très chaudes en utilisation, Risque de brûlures.
- Prendre garde que les parties chaudes de l'appareil n'entrent jamais en contact avec des matières inflammables, comme des rideaux, tissus, etc. pendant qu'il est en fonctionnement, car un incendie pourrait se déclencher.
- Cet appareil n'est pas destiné à être utilisé au moyen d'une minuterie externe ou d'un système de contrôle à distance.
- Veiller à toujours Poser l'appareil sur une surface plate et stable.
- Veiller à ne pas couvrir l'appareil et à ne rien poser dessus.
- Toujours retirer la fiche de la prise murale si l'appareil n'est pas utilisé.
- Lors de l'utilisation d'une rallonge, toujours s'assurer que le câble est entièrement déroulé du dévidoir.
- Utiliser uniquement des rallonges approuvées CE. La puissance admissible doit être au minimum de 16A, 250V, 3000W.

- Un Mauvais fonctionnement et l'utilisation incorrecte peuvent endommager l'appareil et causer des blessures à l'utilisateur.
  - Cet appareil est conforme aux normes en vigueur, relatives à ce type de produit.
  - L'appareil ne doit pas être utilisé, s'il est tombé ou, s'il présente des signes visibles de dommages.
  - En ce qui concerne les instructions de nettoyage de l'appareil, se référer au paragraphe ci-après de la notice.
  - En ce qui concerne les instructions de recharge de la batterie, se référer au paragraphe ci-après de la notice.
  - Cet appareil est destiné exclusivement à un usage domestique.
- 
- Le chargeur doit être retiré du socle de prise de courant avant de nettoyer l'appareil ou d'entreprendre les opérations
  - Un danger peut exister si l'appareil passe sur le câble d'alimentation.
  - Liquide à utiliser dans le réservoir : 300ML max, eau claire.

(\*)Personne compétente qualifiée : technicien du service après-vente du constructeur ou de l'importateur ou toute personne qualifiée, habilitée et compétente pour effectuer ce type de réparation.

## INFORMATIONS GENERALES

Le symbole «LIVRE OUVERT» signifie une recommandation de lire des choses importantes contenues dans la notice.



Le symbole «POUBELLE» barrée, sigle DEEE (Déchet d'Équipement Électrique et Électronique) signifie, qu'en fin de vie, il ne doit pas être jeté aux déchets ménagers, mais déposé au centre de tri de la localité. La valorisation des déchets permet de contribuer à préserver notre environnement.



Le symbole "marquage CE" est la garantie du respect des Normes Européennes harmonisées, facultatives, qui traduisent les exigences essentielles en spécifications techniques. Ces normes ne sont pas obligatoires mais sont garantes de la conformité aux exigences essentielles.



Le symbole ROHS (Restriction of use of certain Hazardous Substances) relative à la protection de l'environnement certifie que pour chacune des 5 substances dangereuses • mercure • plomb • chrome hexavalent • produits de protection contre les flammes PBB et PBDE, La concentration maximale est égale ou inférieure à 0,1% du poids du matériau homogène, et 0,01% pour la 6<sup>ème</sup> • le cadmium.



Le symbole « TRIMAN » indique que le consommateur est invité à se défaire du produit dans le cadre d'une collecte séparée (par exemple la poubelle de tri, la déchetterie, le point d'apport volontaire).



Le symbole "Marquage CMIM" est la garantie du respect des Normes Marocaines harmonisées, facultatives, qui traduisent les exigences essentielles en spécifications techniques. Ces normes ne sont pas obligatoires mais sont garantes de la conformité aux exigences essentielles.

Pour plus d'information : <http://www.quefairedemesdechets.fr>

## **NETTOYAGE ET ENTRETIEN**

- Toujours débrancher l'appareil et le laisser refroidir avant de le nettoyer.
- Nettoyer l'extérieur de l'appareil avec une éponge ou un linge légèrement humide.  
Ne pas nettoyer l'extérieur de l'aspirateur avec de l'huile de l'essence ou tout autre liquide.
- Ouvrir le couvercle du réservoir à poussière, le vider et le nettoyer avec une éponge ou un linge légèrement humide.
- Une fois sec, refixer le couvercle du réservoir à poussière.
- Ne jamais plonger l'appareil dans l'eau ou tout autre liquide !
- Ne jamais utiliser produits abrasifs, de brosse métallique ou autre objet coupant.

*Attention : La brosse rotative pourrait casser si trop de saleté adhère autour. Il est conseillé de la nettoyer après chaque utilisation ou au moins une fois par semaine.*

## DESCRIPTION

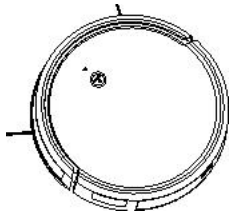

Robot

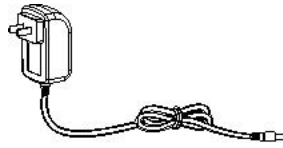

Prise

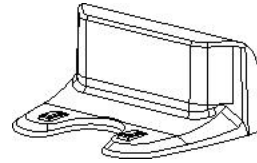

Station de recharge



Brosse de nettoyage



Brosse latérale

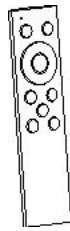

Télécommande

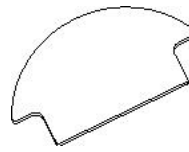

Serpillière

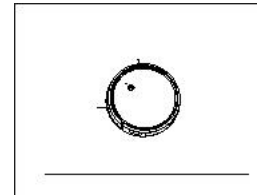

Notices

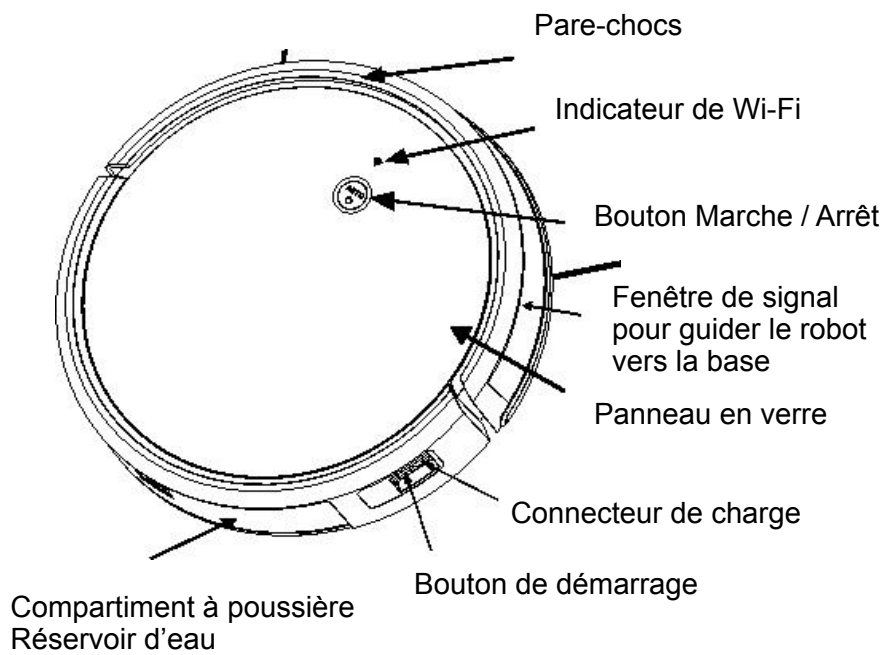

## PREMIÈRE UTILISATION

Avant la première utilisation, retirer l'appareil et tous les accessoires et faire attention aux accessoires pointus.

Nettoyer l'appareil selon les instructions du paragraphe "Nettoyage et entretien".

### Eau de poussière et réservoir d'eau

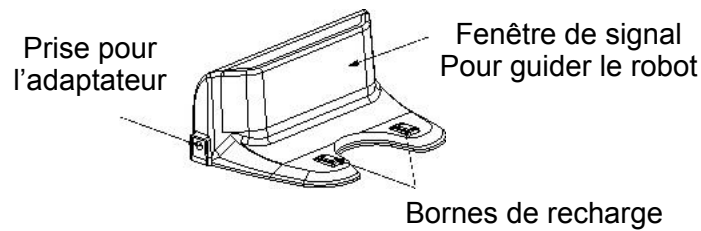
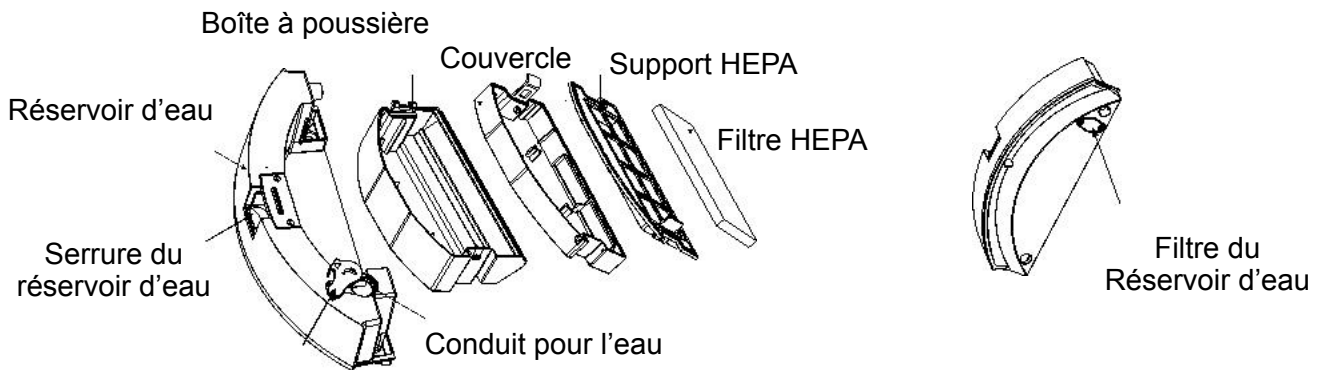

## Notes before cleaning

<p><b>1. Disposition des meubles</b> Veuillez disposer soigneusement la table et les chaises ainsi que les autres objets pour laisser le plus grand espace avant le nettoyage.</p>	
<p><b>2. Supprimez les obstacles hostiles</b></p> <p>Retirez la balance, la base du ventilateur et les autres objets qui pourraient affecter le nettoyage du robot et empêcher son passage.</p> <p>Avant d'utiliser le produit sur un tapis avec des bords à pompons, veuillez replier les bords du tapis vers le dessous.</p> <p>Veuillez ne pas utiliser la fonction serpillière sur le tapis.</p>	
<p><b>3. Empêcher le robot de tomber</b></p> <p>Il peut être nécessaire de placer une barrière physique pour empêcher l'appareil de tomber. Comme par exemple en haut d'un escalier.</p>	

## Notes avant le nettoyage.

### **4. Bloquez les objets avec des surfaces fortement réfléchissantes**

Assurez-vous que les surfaces réfléchissantes (par exemple : miroir, vitre) soit masqué à une hauteur de 9 cm du sol. Sinon cela influencera le nettoyage du robot.

### **5. Veuillez rester à l'écart du robot lorsqu'il fonctionne**

Veuillez ne pas vous tenir dans des endroits étroits tels que des seuils ou des allées, sinon le robot ne pourra pas identifier la zone à nettoyer.

### **6. Évitez de toucher l'eau**

Veuillez ne pas toucher le bouton du réservoir d'eau lorsque vous ramassez le robot, sinon le robot tombera.

## Installation de la station d'accueil

1. Placez la station d'accueil contre le bord du mur sur une surface plane et connectez l'adaptateur au secteur.

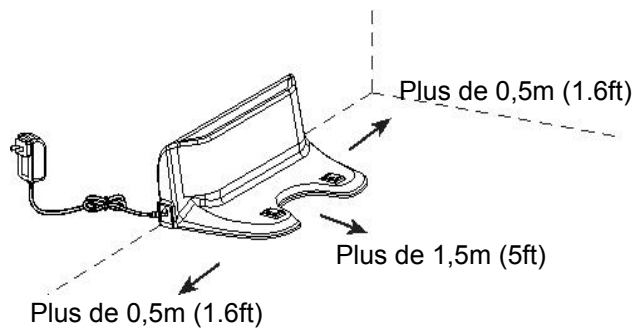

Note:

- La station d'accueil doit avoir plus de 0,5 m (1,6 pi) d'espace libre de chaque côté et plus de 1,5 m (5 pi) à l'avant.
- Si le câble d'alimentation est vertical par rapport au sol, il risque d'être happé par la machine, provoquant la déconnexion de la station d'accueil.

## 2. Allumer et charger

Appuyez sur l'interrupteur d'alimentation pour allumer le robot. L'indicateur d'alimentation du robot s'allume avec un message vocale, placez le robot sur la station d'accueil pour commencer à charger ou chargez directement avec l'adaptateur.

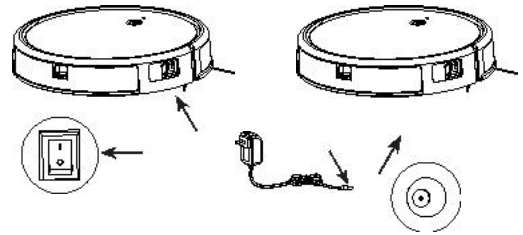

Note:

- Veillez charger plus de 8 heures pour la première utilisation.
- Le robot ne s'allume pas lorsque la batterie est trop faible, veuillez charger manuellement le robot soit en positionnant le robot sur la station d'accueil, soit .
- Les utilisateurs peuvent contrôler la fonction de chargement automatique via la télécommande ou l'application.

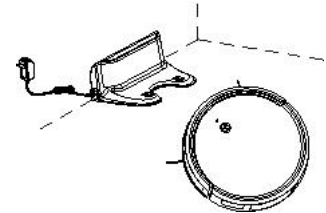

## Connexion à l'application

Téléchargez l'application Tuya. Recherchez « TUYA » dans l'App Store ou Google Play, ou scannez le code QR ci-contre, puis téléchargez et installez l'application. Suivez l'étape de l'application pour vous inscrire et vous connecter.

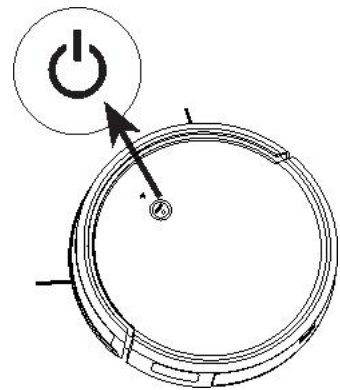
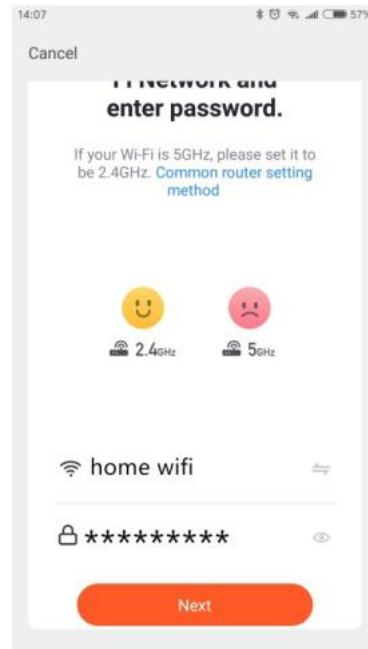
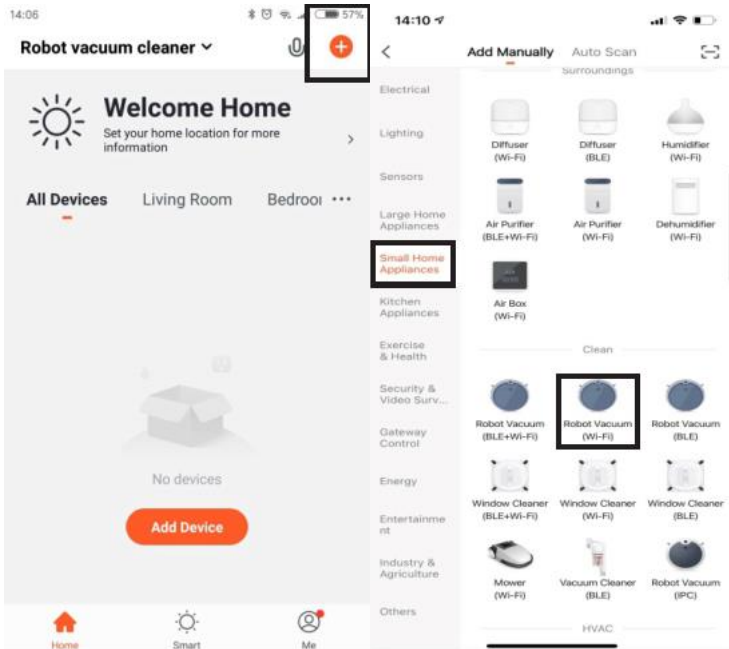

Étape 1  
Appuyez sur le  
signe « + »

Étape 2  
Choisissez un aspirateur-robot  
petit électroménager

Étape 3  
Entrez le mot de passe  
Wi-Fi

Étape 4  
Allumez le robot, appuyez  
longuement sur le bouton  
jusqu'à entendre le son  
d'invite

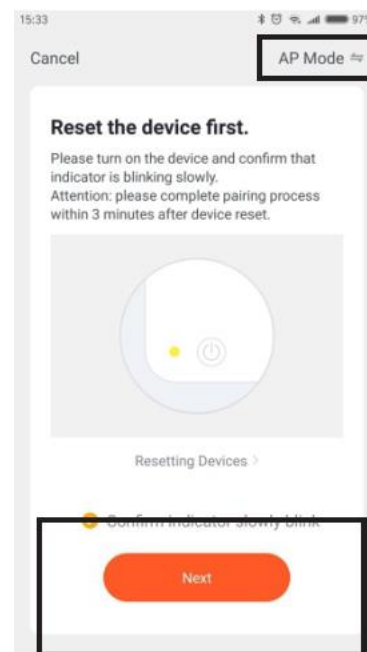
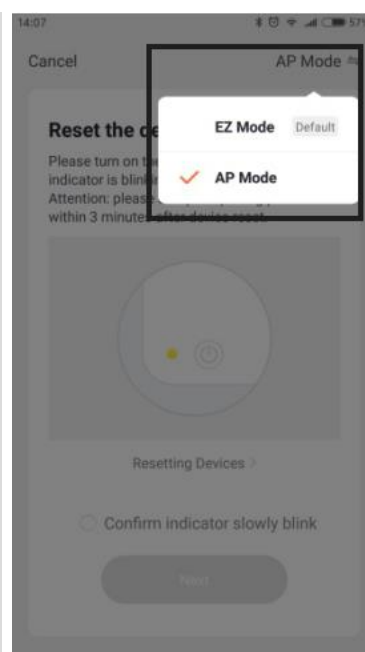
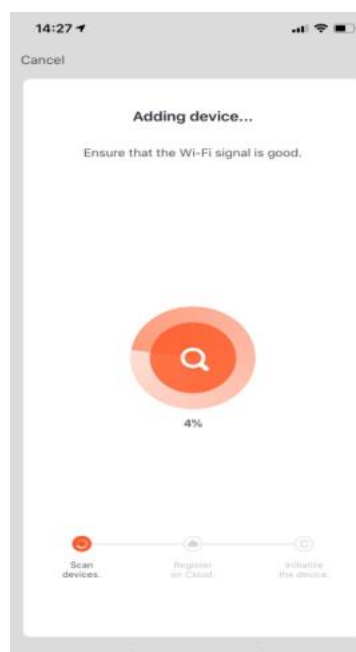
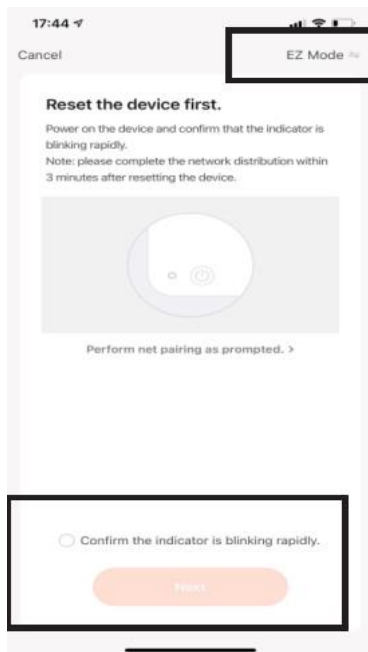

Étape 5  
Si l'indicateur Wi-Fi clignote rapidement, choisissez  
le mode EZ et attendez la connexion.  
Si l'indicateur Wi-Fi clignote lentement, veuillez suivre  
l'étape 6.

Étape 6  
Choisissez le mode AP

Étape 7  
Appuyez sur "Next" (qui  
signifie : suivant)

## Note

A. En raison du développement continu de l'application, l'ajout du robot dans l'application peut différer légèrement de la description ci-dessus.

Suivez toujours les instructions données dans l'APP.

B. Prend uniquement en charge le WiFi 2,4 GHz.

C. Si vous ne parvenez pas à connecter votre téléphone au robot, réinitialisez le WiFi et ajoutez votre robot en tant que nouvel appareil.

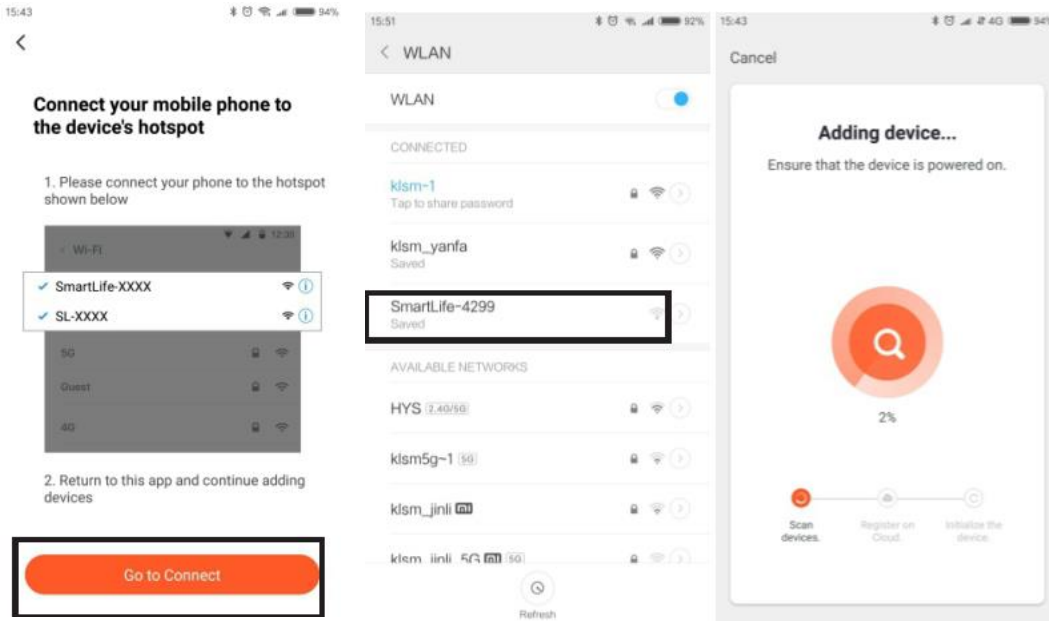

### Étape 8

Allez connecter le hotspot wifi correspondant SmartLife-XXXX (xx signifie un hotspot WiFi, chaque robot est avec un hotspot différent

### Étape 9

Choisissez un point d'accès WiFi

### Étape 10

Après avoir connecté le point d'accès WiFi à l'application pour la connexion, choisissez le point d'accès WiFi.

# UTILISATION DE LA FONCTION

## 1 Mode auto nettoyage

Allumez le robot, appuyez sur le bouton du robot ou sur le bouton  de la télécommande ou sur le bouton automatique dans l'application, le robot démarrera le mode de nettoyage automatique. Veuillez fermer la porte si vous ne nettoyez qu'une seule pièce, le robot reviendra à sa place de départ une fois le nettoyage terminé.

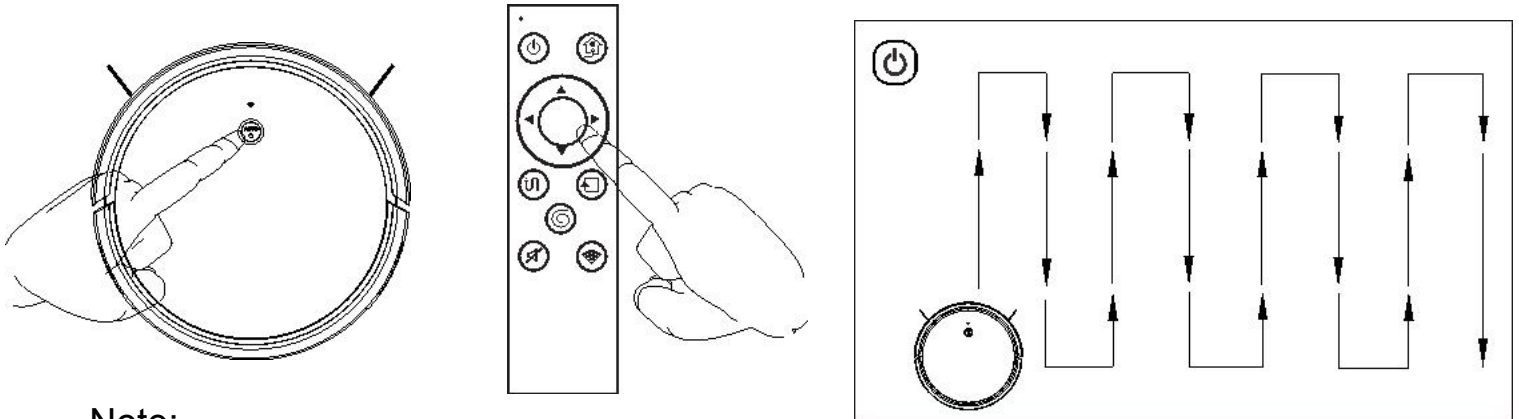

### Note:

En mode automatique, le robot démarre avec un itinéraire de nettoyage en zigzag, veuillez ne pas déplacer ou contrôler le robot, sinon le robot redémarrera l'itinéraire de nettoyage et répétera le nettoyage de la zone. Le robot peut s'arrêter lorsqu'il travaille pour réfléchir et juger la zone manquante ou planifier un itinéraire propre. Le nombre de pauses et la durée dépendent de la complexité de l'environnement domestique.

## 2 Mode nettoyage des coins

Appuyez sur le bouton nettoyage des coins  dans l'application ou sur la télécommande pour commencer le nettoyage des coins.

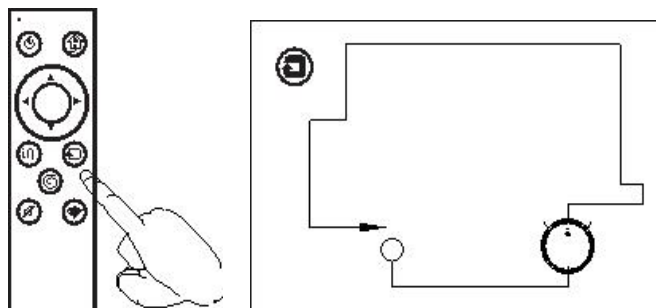

## 3. Mode de nettoyage en spirale

Appuyez sur le bouton spirale  de la télécommande ou sur la spirale dans l'application. Concentrez-vous sur des zones spécifiques, nettoyez plus en profondeur, il est recommandé de l'utiliser dans le salon ou dans une autre zone avec moins d'obstacles.

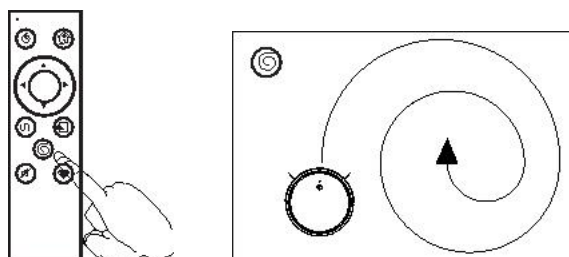

## 4. Mode option d'aspiration

Ajustez l'aspiration via le paramètre APP

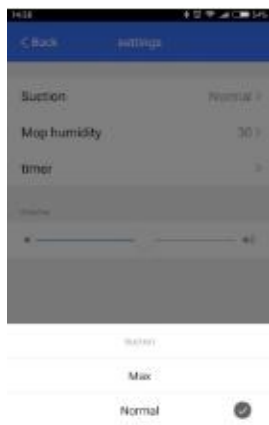

## 5. Mode de recharge automatique

Le robot trouvera automatiquement la station d'accueil lorsque la batterie est faible.

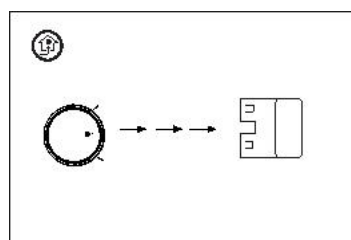

Remarque : Si la charge de la batterie est inférieure à 10 %, le robot s'arrêtera. Veuillez le charger manuellement. En le positionnant sur sa base de recharge. Ou en branchant directement le connecteur de l'adaptateur.

## 6. Programmer le nettoyage (à partir de l'application)

1. Appuyer sur « settings »  
Petite roue dentée en bas à droite

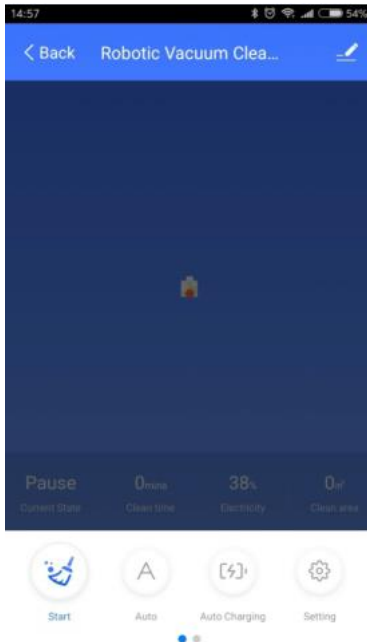

2. Appuyer sur « timer »  
pour régler l'horaire. Si la liste est vide appuyer sur « add » ou « ajouter »

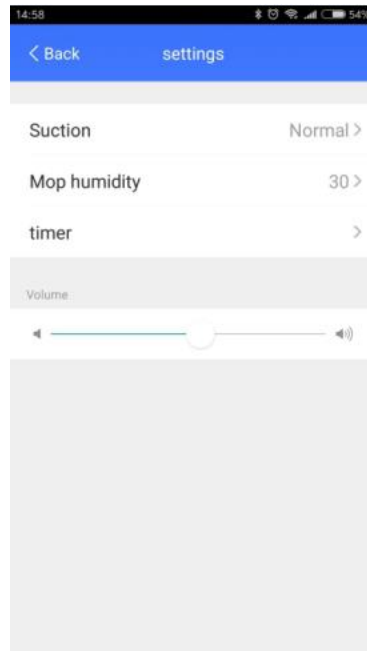

3. Choisir l'horaire puis  
Appuyer sur « Save » ou  
« Enregistrer » pour  
sauvegarder

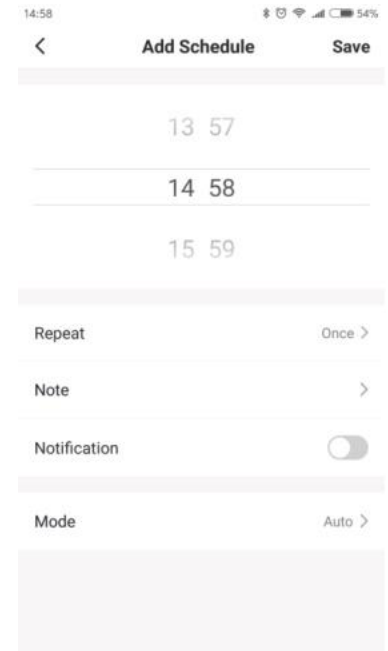

### Note:

7. En raison du développement continu de l'application, le processus peut différer légèrement de la description ci-dessus. Suivez toujours les instructions données dans l'APP.

## 7 FONCTION DE NETTOYAGE AVEC LA SERPILLIÈRE

Retirer le réservoir d'eau

Retirer le bac à poussière  
Ouvrir le bouchon, remplir d'eau

Fermer bien le  
bouchon

Injecter de l'eau

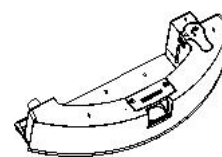
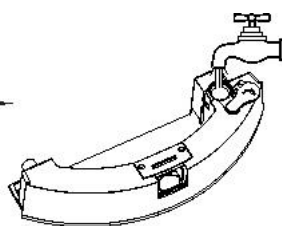
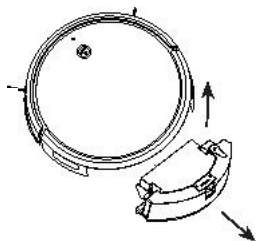

Mouillez le chiffon, collez-le

Remettre le bac à poussière  
Installer la plaque en tissu sur le  
réservoir d'eau

Faites glisser le réservoir d'eau  
dans le robot jusqu'à ce que vous  
entendiez un clic. Il sera verrouiller

Installer le réservoir d'eau

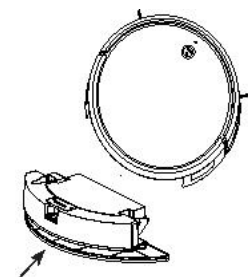
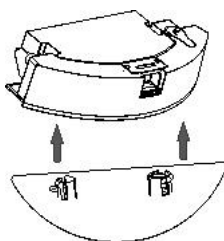
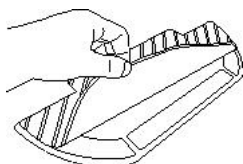

### Note:

- a. Il est recommandé d'aspirer tous les sols au moins trois fois avant la première séance de nettoyage afin de réduire l'accumulation excessive de saleté sur la serpillière.
- b. Pour éviter la corrosion ou les dommages, n'utilisez pas de liquide de nettoyage ou de désinfectant dans le réservoir d'eau.
- c. N'utilisez pas d'eau chaude, car cela pourrait déformer le réservoir.

Ajustez l'humidité du chiffon dans l'application selon les besoins ( appuyer sur « setting » puis sur « Mop humidity »)

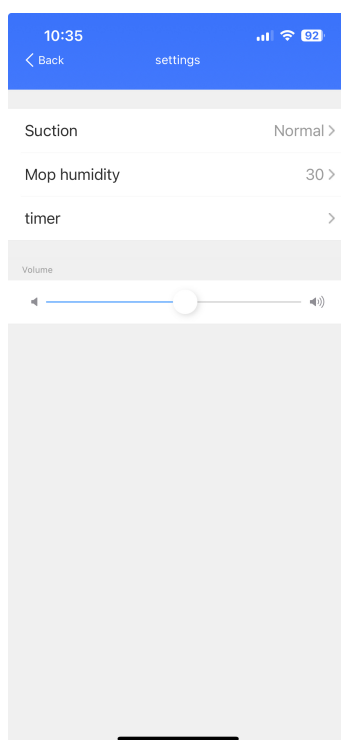

Commencer le nettoyage avec le chiffon.  
Assurez-vous que le robot est entièrement chargé. Allumez-le, appuyez sur le bouton automatique ou utilisez l'application pour démarrer le nettoyage.

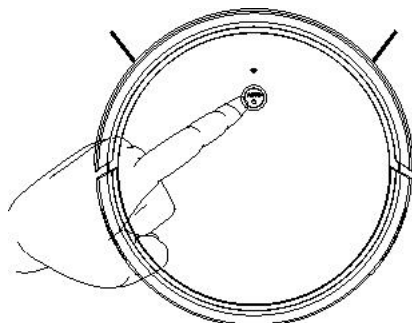

Note:

- a. Retirez la plaque de tissus et laver le chiffon, puis videz fréquemment le réservoir d'eau, cela évitera les odeurs et/ou la moisissure.
- b. Retirez la plaque de chiffon si vous ne nettoyez pas le sol avec de l'eau.
- c. Il est recommandé de nettoyer le chiffon après 60 minutes de nettoyage. Cela garantira un débit d'eau constant et un nettoyage de qualité.

## 8. Télécommande

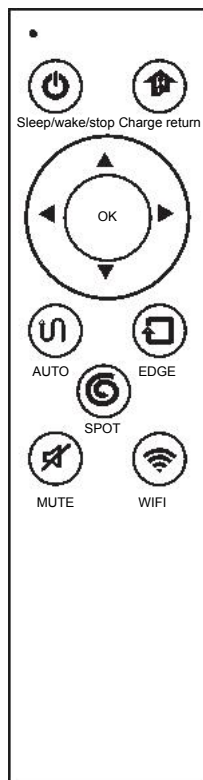

	Arrêter l'appareil, ou mettre en hibernation
	Chargement automatique. L'appareil retourne sur sa base
	Démarrer/arrêter le nettoyage
	Bouton de direction (à utiliser lorsque la machine est arrêtée)
	Démarrer/mettre en pause le nettoyage automatique
	Démarrer/mettre en pause le nettoyage des coins
	Démarrer/mettre en pause le nettoyage des taches en spirale
	Activer/désactiver la voix
	Bouton de connexion à l'application

## 9. Utilisation des brosses latérales

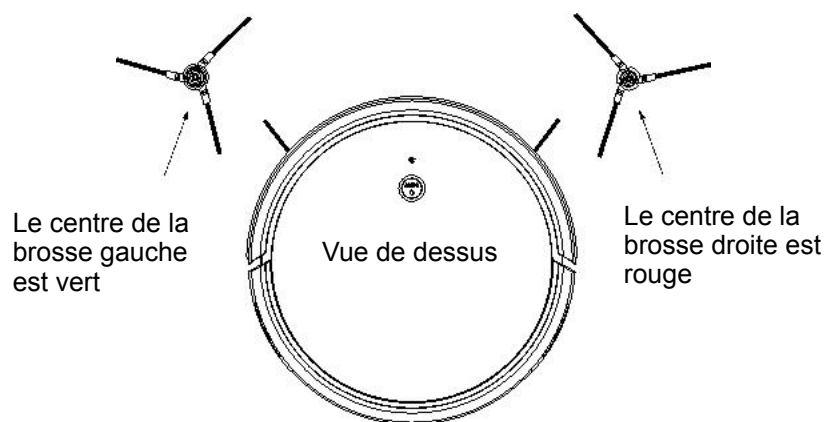

Note:

1. Les brosses latérales droite et gauche ne sont pas interchangeables.
2. Veuillez nettoyer la brosse après utilisation.
3. Doit se baser sur l'icône ci-dessus pour changer les brosses.
4. Assemblage : retirez directement la brosse et appuyez dessus.
5. Veuillez utiliser avec précaution si la zone d'aspiration contient beaucoup de cheveux.

## 5.1 Brosse principal

1. Retournez le robot, déverrouillez et retirez le couvercle de la brosse principale.
2. Retirez la brosse principale, retirez et nettoyez ses roulements.
3. Utilisez la brosse de nettoyage fournie pour éliminer toute poussière ou cheveux emmêlés.
4. Réinstallez le capuchon et les roulements en suivant le sens de verrouillage.
5. Réinsérez la brosse principale et replacez le couvercle de la brosse.

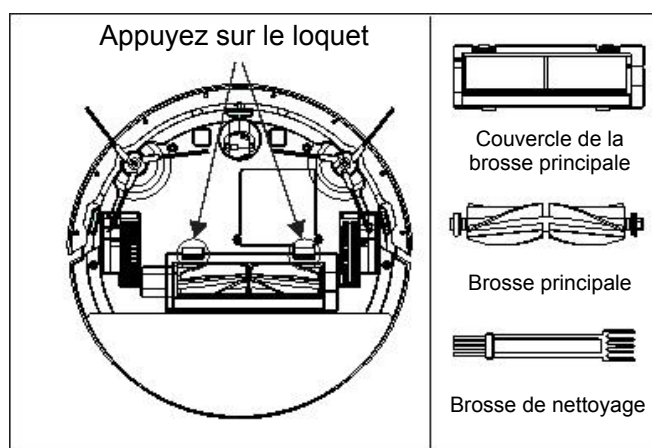

## 1. Démontez le réservoir d'eau

Retirer le réservoir d'eau

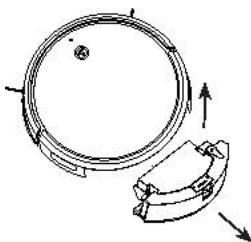

Retirer le réservoir en tissu

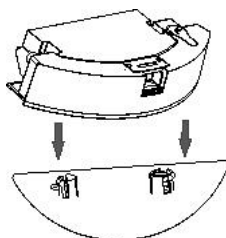

Retirer le chiffon

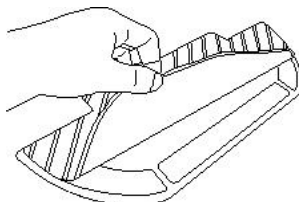

## Réservoir d'eau et chiffon

### Réservoir d'eau propre

Versez de l'eau

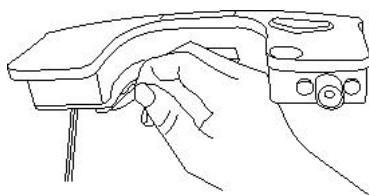

Réservoir d'eau propre

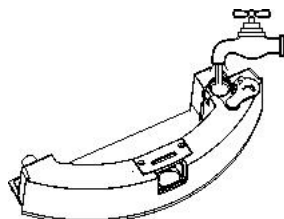

Essuyez et séchez-le

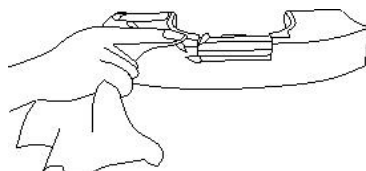

### Chiffon propre

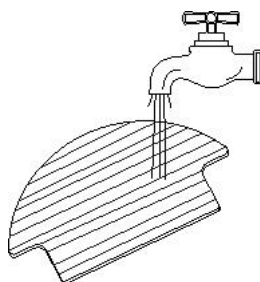

Nettoyez-le et séchez-le

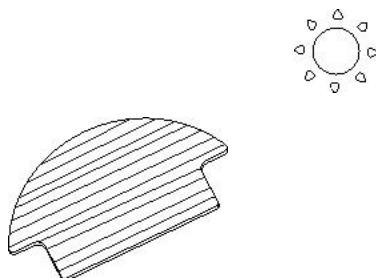

## 5.3 Bac à poussière et pièce filtrante

1. Démontage du bac à poussière	2. Nettoyer le bac à poussière	3. Démontage des pièces du filtre
4. Nettoyer le couvercle du bac à poussière	5. Rincez le bac à poussière avec de l'eau, tapotez doucement le HEPA	5. Séchez ces pièces

## 5.4 Batterie

Le robot est équipé d'une batterie rechargeable lithium-ion haute performance. Pour maintenir les performances de la batterie, gardez le robot chargé.

Note:

Si le robot doit rester inutilisé pendant une période prolongée, éteignez-le avant de le ranger et chargez-le au moins une fois tous les trois mois pour éviter d'endommager la batterie résultant d'une décharge excessive.

## 5.5 Mise à jour du Firmware

Mettez à jour le robot à l'aide de l'application.

Placez le robot sur la station d'accueil et assurez-vous que le niveau de la batterie est supérieur à 20 % avant la mise à jour.

Le voyant d'alimentation clignote rapidement lors d'une mise à jour du micrologiciel.

## Description de la protection de l'environnement

### Retrait de la batterie

\*Les informations s'appliquent uniquement lors de la mise au rebut du robot et ne doivent pas être suivies pour les opérations quotidiennes.

Les substances chimiques contenues dans la batterie lithium-ion intégrée de ce produit peuvent provoquer une pollution de l'environnement. Retirez la batterie avant de jeter ce produit et remettez-la à un centre de recyclage de batteries professionnel pour une élimination centralisée.

1. Faites fonctionner le robot jusqu'à ce que sa batterie soit faible et qu'il soit incapable de nettoyer, en vous assurant qu'il ne se connecte pas à la station de chargement.
2. Éteignez le robot.
3. Dévissez le couvercle de la batterie.
4. Retirez le couvercle de la batterie.

5. Retirez le connecteur de la batterie et retirez la batterie.

Note:

- Avant de retirer la batterie, assurez-vous qu'elle est complètement déchargée. N'essayez pas de retirer la batterie si le robot est connecté à la station de chargement.
- Retirez l'ensemble de la batterie. Évitez d'endommager le boîtier de la batterie pour éviter les courts-circuits ou les fuites de substances dangereuses.
- En cas de contact accidentel avec le liquide de la batterie, rincez abondamment à l'eau et consultez immédiatement un médecin.

## 5.6 Autres parties

<b>1. Nettoyer le capteur de chute</b>	<b>2. Clean universal wheel</b>
Utiliser un produit du commerce ou un chiffon doux pour essuyer légèrement les capteurs (sensors). Voir les positions dans le schéma ci-dessous	Réduire les bruits anormaux et l'enchevêtrement des cheveux
<b>3. Vitre du signal pour la charge</b>	<b>4. Nettoyer les broches de connexion et la vitre du signal pour la charge</b>

## RANGEMENT

- Garder l'appareil dans un endroit frais et sec, hors d'accès des enfants.

## GARANTIE CONFORME A LA RÉGLEMENTATION

Avant d'être livrés, tous nos produits sont soumis à un contrôle rigoureux. Cet appareil est garanti 24 mois à partir de la date d'achat du produit par le consommateur.

Les justificatifs de garantie sont :

- la facture et
  - le bon de garantie (situé sur le côté ou le fond de la boîte) tamponné et rempli.
- Sans ces justificatifs, aucun remplacement gratuit, ni aucune réparation gratuite, ne peut être effectué.

Pendant la durée de la garantie, nous prenons en charge, gratuitement, les défauts de l'appareil ou des accessoires, découlant d'un vice de matériaux ou de fabrication par réparation ou, remplacement.

Les prestations dans le cadre de la garantie légale n'entraînent aucune prorogation de la durée de garantie et ne donne pas droit à une nouvelle garantie. En cas de recours à la garantie, rapporter l'appareil complet à votre revendeur, dans son emballage d'origine, accompagné de la preuve d'achat.

La casse de pièces en verre ou en plastique est, dans tous les cas, à votre charge.

Les pièces d'usure (par exemple : les charbons de moteurs, crochets, courroies d'entraînement, télécommande de rechange, brosses à dents de rechange, lames de scies etc.) ainsi que leur nettoyage, entretien ou remplacement, ne sont pas garantis, et sont donc à votre charge.

En cas d'intervention étrangère, la garantie devient caduque.

Après écoulement de la durée de garantie, les réparations peuvent être effectuées, contre paiement, par le commerce spécialisé ou un service de réparation.

## CARACTÉRISTIQUES TECHNIQUES

### Aspirateur

Alimentation	: 14.8V  2600mAh
Puissance	: 20W
Batterie Li-ion	: 14,8 V 2600 mAh
Temps de travail	: 80-110 minutes
Temps de charge	: 5-6 heures
Capacité du bac à poussière	: 300ml
Capacité du réservoir d'eau	: 300ml
Type de filtre	: HEPA
Hauteur de montée	: 15mm Max
Bruit maximum	: 70dB maximum
Balai moteur	: moteur CC pour les balais
Plan de nettoyage	: OUI
Application WIFI	: TUYA
Assistant Alexa	: OUI
Assistant Google	: OUI
Invite vocale	: OUI
Télécommande	: OUI

### Adaptateur

Alimentation	
Entrée	: 100-240V~ 50/60Hz; 0.5A
Sortie	: 19.0V  0.6A 11.4W

**Batterie** : LI-ION 14.8V  2600mAh

Puissance maximale émise : WIFI : 18.2 dBm

BLUETOOTH : 8.9dBm

Bandes de fréquences : WIFI : 802.11b/g/n (HT20) 2412MHz to 2472 MHz

BLUETOOTH : 2402 MHz to 2480MHz

## Fabriqué en RPC

INFORMATION PUBLIEE INFORMATION PUBLISHED	VALEUR ET PRECISION VALUE AND PRECISION	UNITE UNIT
<b>MARQUE BRAND</b>	TECHWOOD Sotech International Commercial Registration Number/N°SIRET: 4250992000016 33 Avenue du Maréchal de Lattre de Tassigny 94120 Fontenay sous Bois - France	
<b>REFERENCE MODEL IDENTIFIER</b>	TAR-3056G	
Tension d'Entrée Input Voltage	230	V
Fréquence du CA d'entrée Input AC frequency	50	Hz
Tension de sortie Output voltage	19,05	V
Courant de sortie Output current	300	mA
Puissance de sortie Output power	79,34	W
Rendement moyen en mode actif Average active efficiency	84,819	%
Consommation électrique hors charge No-load power consumption	0.069	W

### Les caractéristiques peuvent changer sans avis préalable

L'usage général de cet aspirateur (modèles TAR-3056G), a été testé selon la norme EN 50563 : 2011A1 :2013 + 2019/1782 et est conforme aux exigences essentielles du règlement (UE) 2019/1782 pour les aspirateurs.

Les batteries sont conformes à la teneur totale en métaux lourds dans la batterie (Règlement (UE) 2023/1542)

Débrancher le câble d'alimentation du réseau électrique avant toute opération de nettoyage de maintenance et de montage d'accessoires.

L'appareil ne doit pas être exposé à l'humidité ou à la pluie

**ATTENTION** : En cas de panne, ne pas ouvrir le boîtier mais faire appel à un technicien qualifié pour les réparations.

Cet appareil satisfait aux directives CE, il a été contrôlé d'après toutes les directives européennes, actuelles, applicables, comme : la compatibilité électromagnétique (EMC) et la basse tension (LVD).

Cet appareil a été conçu et fabriqué en respect des dernières réglementations et prescriptions techniques, en matière de sécurité.

## DECLARATION DE CONFORMITÉ

Par la présente, Sotech International (marque : Techwood), déclare que cet appareil TAR-3056G est conforme aux exigences essentielles et aux autres exigences pertinentes de la directive RED (2014/53/EU).

La déclaration de conformité peut être consultée sur le site :

<https://docs.sotech-international.com/public/pdf/CE/TAR-3056G%20DECLARATION%20DE%20CONFORMITE-2025.pdf>

## DÉPANNAGE

Le robot vous indiquera que quelque chose ne va pas avec un voyant d'alarme et des sons.

No.	Mauvais fonctionnements	Causes Possible	Solution
1	Le robot ne fonctionne pas	Le robot ne fonctionne pas	Allumer le robot
2	Le robot ne charge pas	Le robot n'est pas connecté correctement	Assurez-vous que les contacts de charge du robot sont connectés à la station d'accueil.
			Nettoyer les contacts de charge sur le robot et la station d'accueil
3	Le robot recule	Les capteurs de chute sont sales	Essuyez la fenêtre de signal avec un chiffon sec
4	Le robot est en boucle	La fenêtre du robot de signalisation est sale	Essuyez la fenêtre de signal avec un chiffon sec.
		Le pare-chocs du robot reste coincé	Appuyez sur le pare-chocs au bon endroit
5 + 6	Les roues gauche/droite sont anormales Les brosses latérales gauche/droite sont anormales	Les roues sont emmêlées par quelque chose. Erreur d'installation des pinceaux	Nettoyez la roue. Installez correctement les brosses
		Les pinceaux sont emmêlés avec quelque chose	Nettoyer les brosses
7	Le bac à poussière est anormal	Erreur d'installation de la poussière	Installer correctement le bac à poussière
8	La roue directrice fonctionne mal	La roue directrice est mêlée à quelque chose	Nettoyer la roue directrice
9	Le robot ne parvient pas à se connecter au réseau Wi-Fi domestique	Nom d'utilisateur ou mot de passe Wi-Fi domestique incorrect	Saisissez le nom d'utilisateur et le mot de passe corrects du Wi-Fi domestique
		Le robot n'est pas à portée du signal Wi-Fi de votre maison	Assurez-vous que le robot est à portée du signal Wi-Fi de votre maison
		La configuration du réseau a démarré avant que le robot ne soit prêt	Allumez l'interrupteur d'alimentation. Appuyez sur le bouton du robot pendant plus de 3 secondes. Le robot est prêt pour la configuration du réseau lorsqu'il joue une musique et que le voyant de son bouton clignote lentement
		Le système d'exploitation de votre smartphone doit être mis à jour	Mettez à jour le système d'exploitation de votre smartphone. L'application Robot fonctionne sur iOS 9.0 et Android 4.0 et supérieur
10	La télécommande n'est pas sensible	Trop loin du robot pendant le fonctionnement	Veuillez viser la machine pour qu'elle fonctionne dans la plage efficace
11	Autres problèmes	Raison inconnue	Redémarrez le robot, éteignez l'interrupteur d'alimentation, rallumez-le

**ATTENTION : Si le dépannage ci-dessus ne parvient toujours pas à résoudre les problèmes, veuillez contacter le service après-vente de l'entreprise, veuillez ne pas démonter la machine vous-même.**

Avril 2024