

NETTOYEUR VAPEUR

Manuel d'utilisation

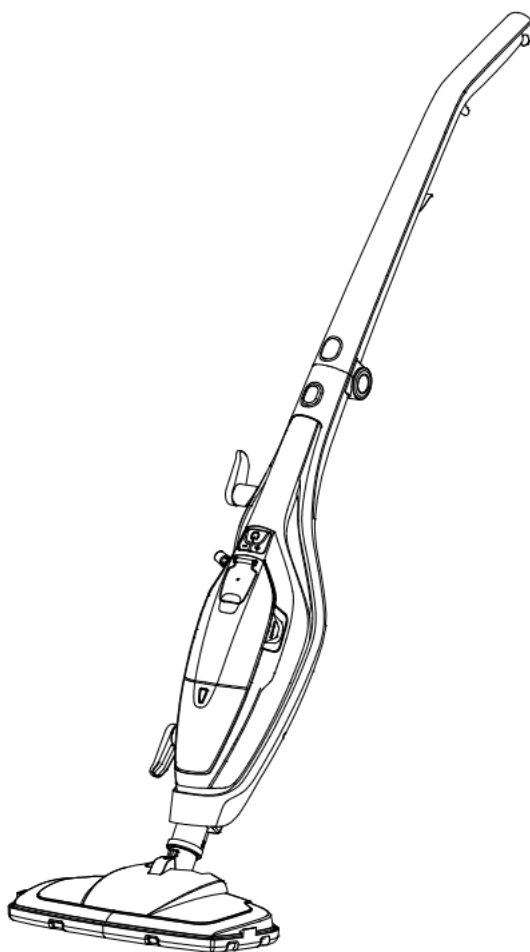

Cher utilisateur, avant la première utilisation, Lire la présente notice d'utilisation en respectant les consignes de sécurité et les Conseils d'utilisation. Aviser les utilisateurs potentiels de ces consignes. Conservez là pour une utilisation ultérieure. Déballez l'appareil en conservant tous les emballages.



MISES EN GARDE IMPORTANTES

- Lire attentivement le manuel d'instructions avant de vous servir de cet appareil.
- Conserver le présent manuel d'instructions.
- Vérifier que la tension de l'installation électrique correspond bien à celle indiquée sur l'appareil.
- Cet appareil est destiné, uniquement, à un usage ménager et utilisations semblables comme :
 - Les cuisines du personnel, dans les magasins, les bureaux et autres lieux de travail.
 - Les clients dans les hôtels, les motels et tout autre type d'environnement résidentiel.
 - Un environnement de type :
 - Maisons de ferme • Chambres d'hôtes.
- L'utiliser en suivant les indications de la notice.
- Ne jamais utiliser cet appareil à proximité des baignoires, des douches, des lavabos ou autres récipients contenant de l'eau.
- Ne jamais utiliser cet appareil à proximité de projections d'eau.
- Ne jamais utiliser cet appareil avec les mains mouillées ou humides.
- Si malencontreusement l'appareil est mouillé, retirer immédiatement la fiche de la prise de courant.
- Aviser les utilisateurs potentiels de ces consignes.
- Ne jamais laisser l'appareil sans surveillance lorsqu'il est en cours d'utilisation.
- L'appareil doit être utilisé conformément à sa destination. Aucune responsabilité ne saurait être engagée pour tout dommage, éventuellement, causé par une utilisation incorrecte ou une mauvaise manipulation.
- Cet appareil ne doit pas être utilisé par des enfants.
- Cet appareil peut être utilisé par des personnes dont les capacités physiques, sensorielles ou mentales sont réduites

ou dont l'expérience ou les connaissances ne sont pas suffisantes, à condition qu'ils bénéficient d'une surveillance ou qu'ils aient reçu des instructions quant à l'utilisation de l'appareil en toute sécurité et dans la mesure où ils en comprennent bien les dangers potentiels.

- Le nettoyage et l'entretien ne doivent pas être faits par des enfants.
- Les enfants ne doivent pas jouer avec l'appareil.
- Maintenir l'appareil hors de portée des enfants lorsqu'il est alimenté ou en train de refroidir.
- L'utilisateur ne doit pas laisser l'appareil sans surveillance lorsqu'il est raccordé à l'alimentation.
- L'appareil ne doit pas être utilisé s'il a subi une chute, s'il y a des signes visibles de dommages ou s'il fuit.
- Débrancher l'appareil du secteur après utilisation et avant de procéder à la maintenance sur l'appareil.
- Du liquide ou de la vapeur ne doivent pas être dirigés vers des équipements comportant des composants électriques, tels que l'intérieur des fours.
- Afin de protéger les enfants, ne pas laisser traîner les emballages (sac en plastique, carton, polystyrène . . .) et ne jamais les laisser jouer avec les films en plastique :

IL Y A RISQUE D'ETOUFFEMENT.

- De temps à autre, vérifier le cordon d'alimentation électrique en recherchant d'éventuels dommages.
- Ne jamais plonger l'appareil dans l'eau ou dans un autre liquide, et ce, pour quelque raison que ce soit.
- Ne jamais mettre l'appareil dans un lave-vaisselle.
- Ne jamais installer l'appareil à proximité de surfaces chaudes.
- Ne pas se servir d'un appareil dont le cordon ou la fiche est endommagé(e), ou après qu'il ait connu un dysfonctionnement ou avoir été endommagé en quoi que ce soit.

- Si le câble d'alimentation électrique est endommagé, il doit être remplacé par le fabricant, son service après-vente ou des personnes de qualification similaire afin d'éviter tout danger.
- La fiche de prise de courant doit être retirée du socle de prise de courant avant de nettoyer ou d'entretenir l'appareil.
- Installer toujours cet appareil dans un environnement sec. Ne pas utiliser ou laisser cet appareil, à l'extérieur quand il pleut.
- Ne jamais se servir d'accessoires non recommandés par le constructeur. Ceux-ci pourraient constituer un danger pour l'utilisateur et risqueraient d'endommager l'appareil.
- Ne jamais utiliser de cordon électrique ou connecteur autre que celui fourni avec l'appareil.
- Ne jamais déplacer l'appareil en le tirant par le cordon d'alimentation électrique et Veiller à ce que le cordon d'alimentation électrique ne puisse pas être coincé de quelque façon que ce soit.
- Ne pas enrouler le cordon d'alimentation électrique autour de l'appareil et ne pas le plier.
- Veiller à ce que le cordon d'alimentation électrique n'entre jamais en contact avec les parties chaudes de cet appareil.
- S'assurer que l'appareil a refroidi avant de le nettoyer et de le ranger.
- Ne jamais toucher les parties, de cet appareil, qui pourraient devenir très chaudes en utilisation, Risque de brûlures.
- Prendre garde que les parties chaudes de l'appareil n'entrent jamais en contact avec des matières inflammables, comme des rideaux, tissus, etc. pendant qu'il est en fonctionnement, car un incendie pourrait se déclencher.
- Cet appareil n'est pas destiné à être utilisé au moyen d'une minuterie externe ou d'un système de contrôle à distance.
- Veiller à toujours Poser l'appareil sur une surface plate et stable.
- Veiller à ne pas couvrir l'appareil et à ne rien poser dessus.

- Toujours retirer la fiche de la prise murale si l'appareil n'est pas utilisé.
- Lors de l'utilisation d'une rallonge, toujours s'assurer que le câble est entièrement déroulé du dévidoir.
- Utiliser uniquement des rallonges approuvées CE. La puissance admissible doit être au minimum de 16A, 250V, 3000W.
- Un Mauvais fonctionnement et l'utilisation incorrecte peuvent endommager l'appareil et causer des blessures à l'utilisateur.
- Cet appareil est conforme aux normes en vigueur, relatives à ce type de produit.
- L'appareil ne doit pas être utilisé, s'il est tombé ou, s'il présente des signes visibles de dommages ou s'il fuit.
- En ce qui concerne les instructions de nettoyage de l'appareil, se référer au paragraphe ci-après de la notice.
- Cet appareil est destiné exclusivement à un usage domestique.
- Ne jamais diriger la vapeur vers les personnes, les animaux ou les plantes, ou des équipements contenant des composants électriques, tels que l'intérieur des fours.
- MISE EN GARDE : Danger de brûlure par liquide chaud.

(*)Personne compétente qualifiée : technicien du service après-vente du constructeur ou de l'importateur ou toute personne qualifiée, habilitée et compétente pour effectuer ce type de réparation.

SÉCURITÉ PERSONNELLE

- **AVERTISSEMENT** : Ne dirigez jamais la vapeur vers des composants ou des accessoires électriques. En cas de doute sur l'efficacité de la vapeur pour nettoyer un appareil, contactez le fabricant de l'appareil avant tout nettoyage.
- **AVERTISSEMENT** : Ne touchez jamais la fiche ou le câble avec les mains mouillées.
- **AVERTISSEMENT** : Les buses et les outils sont chauds après utilisation. Laissez-les refroidir avant de les retirer.
- **AVERTISSEMENT** : Ne projetez pas la vapeur vers des personnes ou des animaux.

Risque de brûlure.



- **AVERTISSEMENT** : N'utilisez pas l'appareil sans son bouchon de remplissage.
- Pour éviter tout risque d'incendie, de choc électrique et de blessures, ne plongez pas le cordon, la fiche ou l'aspirateur dans l'eau ou tout autre liquide.
- La fiche doit être débranchée de la prise murale après utilisation, avant le nettoyage, le remplissage, le changement d'accessoires ou toute autre opération d'entretien.

Emplacement

- N'utilisez pas et ne conservez pas ce produit à l'extérieur.
- Ne rangez pas l'appareil à proximité de surfaces chaudes, comme un four ou un appareil de chauffage.

Câble d'alimentation

- **AVERTISSEMENT** : Un câble d'alimentation endommagé ou sectionné, équipé d'une fiche, ne doit jamais être branché sur le secteur. Il doit être détruit, car un câble endommagé devient dangereux s'il est branché sur une prise de courant.
- Si le cordon d'alimentation est endommagé, il doit être remplacé par le fabricant, son service après-vente ou une personne de qualification similaire afin d'éviter tout danger.
- Ne laissez pas le cordon d'alimentation se tendre.

Sécurité du produit

- **AVERTISSEMENT** : Toujours tester sur une zone peu visible au préalable. Ne jamais utiliser sur des matériaux ne résistant pas aux températures élevées, tels que le dralon, la fourrure naturelle, etc.
- Ne jamais modifier le nettoyeur vapeur de quelque manière que ce soit.
- Ne jamais faire fonctionner le nettoyeur vapeur sans eau dans le réservoir. Toujours faire l'appoint d'eau en cas d'utilisation prolongée.
- Ne jamais remplir le réservoir du nettoyeur vapeur avec autre chose que de l'eau déionisée, déminéralisée ou distillée.

Autres précautions de sécurité

- Ne pas utiliser de détergents chimiques, de parfums, d'alcool, de détartrant, etc. dans l'eau.
- Les réparations sur les appareils électriques doivent être effectuées uniquement par du personnel qualifié.
- Les réparations non professionnelles peuvent être dangereuses pour l'utilisateur.
- Utilisez uniquement des pièces détachées et accessoires d'origine.
- Ce nettoyeur vapeur est destiné à un usage domestique uniquement. Toute utilisation abusive ou à des fins commerciales ou autres annuleront la garantie.

Spécifications électriques

- Vérifiez que la tension indiquée sur la plaque signalétique de votre appareil correspond à celle de votre réseau électrique, qui doit être en courant alternatif (CA).
- **AVERTISSEMENT** : Cet appareil doit être mis à la terre.
- Si le fusible de la prise secteur doit être remplacé, remplacez-le par un fusible de même calibre que celui d'origine.

INFORMATIONS GENERALES

Le symbole «LIVRE OUVERT» signifie une recommandation de lire des choses importantes contenues dans la notice.



Le symbole «POUBELLE» barrée, sigle DEEE (Déchet d'Équipement Électrique et Électronique) signifie, qu'en fin de vie, il ne doit pas être jeté aux déchets ménagers, mais déposé au centre de tri de la localité. La valorisation des déchets permet de contribuer à préserver notre environnement.



Le symbole « VAPEUR » avertit l'utilisateur que de la vapeur peut sortir de l'appareil et de prendre toutes les précautions nécessaires. (Risque de brûlures)

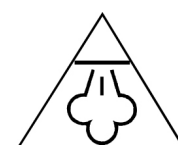

Le symbole "marquage CE" est la garantie du respect des Normes Européennes harmonisées, facultatives, qui traduisent les exigences essentielles en spécifications techniques. Ces normes ne sont pas obligatoires mais sont garantes de la conformité aux exigences essentielles.



Le symbole "IPx4" signifie que le produit convient à toutes les conditions météorologiques et résiste aux éclaboussures d'eau. De n'importe quelle direction. Cependant, il ne résiste pas à l'immersion.



Le symbole ROHS (Restriction of use of certain Hazardous Substances) relative à la protection de l'environnement certifie que pour chacune des 5 substances dangereuses • mercure • plomb • chrome hexavalent • produits de protection contre



les flammes PBB et PBDE, La concentration maximale est égale ou inférieure à 0,1% du poids du matériau homogène, et 0,01% pour la 6^{ème} • le cadmium.

Le symbole «PAROI ou SURFACE CHAUDE » avertit l'utilisateur que les parois ou la surface de



l'appareil peuvent devenir très chaudes, et de prendre les précautions qui s'imposent.

Le symbole « TRIMAN » indique que le consommateur est invité à se défaire du produit dans le cadre d'une collecte séparée (par exemple la poubelle de tri, la déchetterie, le point d'apport volontaire).

Pour plus d'information : <http://www.quefairedemesdechets.fr>

Le symbole " CMIM " est la garantie du respect des Normes **Marocaines** harmonisées, facultatives, qui traduisent les exigences essentielles en spécifications techniques.

Ces normes ne sont pas obligatoires mais sont garantes de la conformité aux exigences essentielles.



Ne pas utiliser le nettoyeur vapeur à l'extérieur.

NETTOYAGE ET ENTRETIEN

- Toujours débrancher l'appareil et le laisser refroidir avant de le nettoyer.
- Nettoyer l'extérieur de l'appareil avec une éponge ou un linge légèrement humide.
- Les parties (amovibles), peuvent être nettoyées dans de l'eau chaude avec une éponge et du liquide vaisselle.
- Ne jamais plonger l'appareil dans l'eau ou tout autre liquide !
- Ne jamais utiliser produits abrasifs, de brosse métallique ou autre objet coupant.

AVERTISSEMENT : RISQUE DE BRÛLURE !

Prudence à la vapeur qui s'échappe lors de l'utilisation de l'appareil. La vapeur est chaude et peut provoquer de graves brûlures en cas de contact avec la peau.

La bille en laiton (15)

La bille en laiton, située à l'intérieur du réservoir d'eau, est fixée à l'extrémité du tuyau d'aspiration. La bille est lestée et conçue pour se déplacer librement dans le réservoir d'eau du nettoyeur vapeur à main (8). Si la bille reste coincée hors du niveau d'eau, secouez doucement le produit jusqu'à ce qu'elle se libère. La bille doit rester dans l'eau pour que la vapeur puisse être générée à chaque pression sur le bouton vapeur, quelle que soit l'orientation du nettoyeur vapeur à main.

Rinçage du réservoir d'eau

Rincez régulièrement le réservoir d'eau pour éliminer les dépôts accumulés au fond. Utilisez uniquement de l'eau déionisée, déminéralisée ou distillée (disponible dans la plupart des grandes surfaces) et fermez le bouchon du filtre pour permettre un rinçage abondant.

Après utilisation

Suivez les deux étapes d'entretien ci-dessous après chaque utilisation.

1. Éteignez l'aspirateur et débranchez-le de la prise. Placez-le immédiatement sur une surface appropriée (par exemple, du carrelage) où la chaleur/humidité résiduelle de la buse/serpillière ne l'affectera pas. Attendez que l'aspirateur soit complètement refroidi.
2. Videz le réservoir d'eau (11) en soulevant le bouchon de remplissage (14) et en versant l'eau. Laissez sécher l'intérieur du réservoir avant de remettre le bouchon.

ENTRETIEN

AVERTISSEMENT : Débranchez toujours le nettoyeur vapeur du secteur avant toute opération d'entretien.

Entretien général

Votre nettoyeur est conçu pour résister à une utilisation quotidienne normale, mais un simple coup de chiffon humide contribuera à son entretien. Les nettoyeurs abrasifs sont déconseillés.

Nettoyage des chiffons

La serpillière en microfibre (18) et la serpillière élastique (30) sont lavables en machine (40 °C maximum). En cas de salissures importantes, trempez les chiffons dans de l'eau tiède additionnée de lessive ou d'un détachant doux. **IMPORTANT : N'utilisez pas d'eau de Javel ni d'adoucissant.** Laissez les chiffons sécher complètement avant de les ranger.

Entretien des accessoires

La saleté et les obstructions doivent être régulièrement éliminées des accessoires afin de prolonger leur durée de vie.

ATTENTION : RISQUE DE BRÛLURE.

- Pendant le fonctionnement, la température de surface de l'appareil peut être élevée.
- Les éléments chauffants restent chauds longtemps après l'arrêt de l'appareil.



CONNAITRE SON APPAREIL

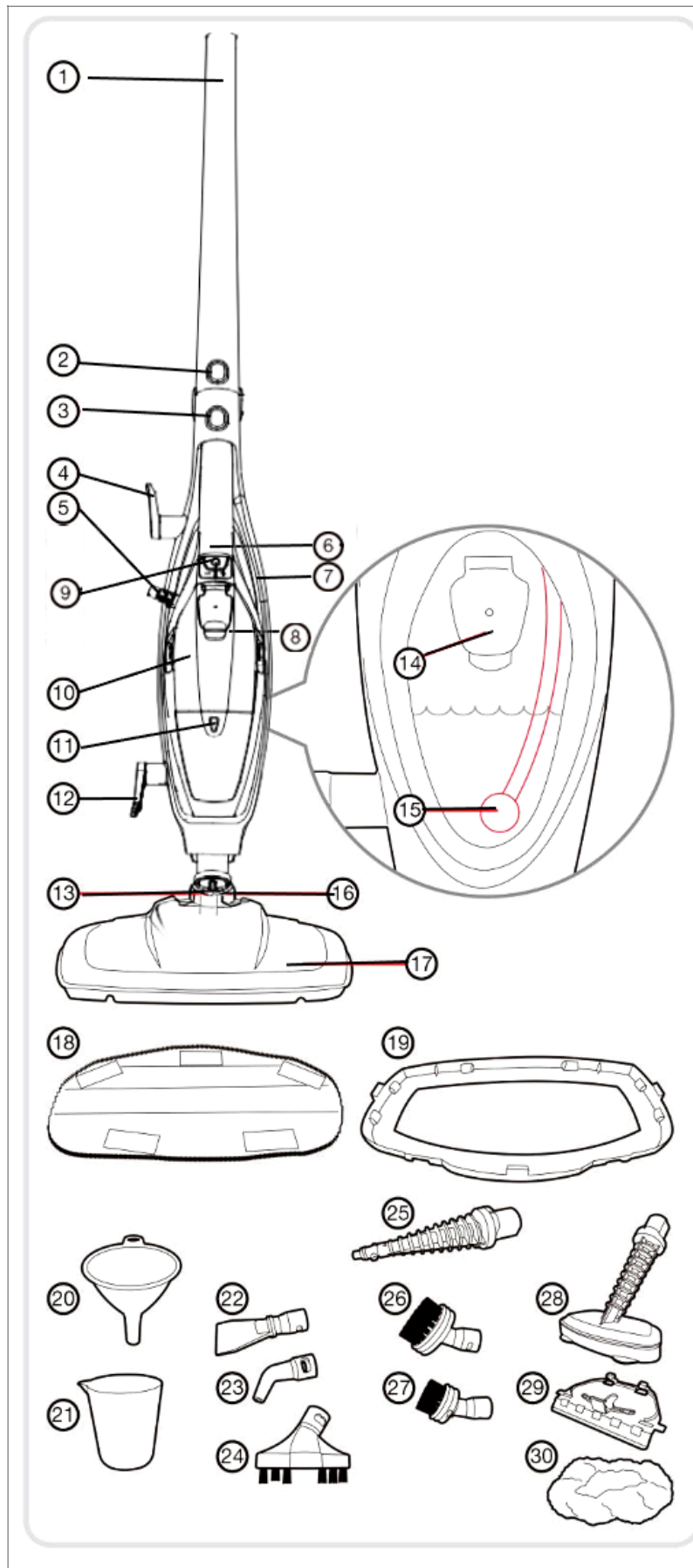

- (1) Poignée verticale
- (2) Bouton de déverrouillage de la poignée verticale
- (3) Bouton de déverrouillage de la tête
- (4) Crochet de rangement supérieur du cordon (rotatif)
- (5) Cordon d'alimentation
- (6) Poignée
- (7) Corps principal
- (8) Nettoyeur vapeur portatif
- (9) Interrupteur marche/arrêt et bouton de réglage de la vapeur
- (10) Réservoir d'eau amovible
- (11) Voyant lumineux
- (12) Crochet de rangement inférieur du cordon (rotatif)
- (13) Loquet de l'appuie-tête
- (14) Bouchon de remplissage
- (15) Tuyau d'arrosage avec boule de lestage en laiton
- (16) Bouton de déverrouillage de la tête (au dos du corps principal)
- (17) Tête
- (18) Serpillière en microfibre (avec bandes auto-agrippantes)
- (19) Patin pour tapis
- (20) Entonnoir
- (21) Réservoir de remplissage
- (22) Spatule
- (23) Buse coudée
- (24) Brosse plate
- (25) Adaptateur pour accessoires
- (26) Brosse en nylon Accessoire
- (27) Brosse en laiton
- (28) Buse utilitaire
- (29) Raclette (se fixe à la buse utilitaire)
- (30) Chiffon élastique (se fixe à la buse)

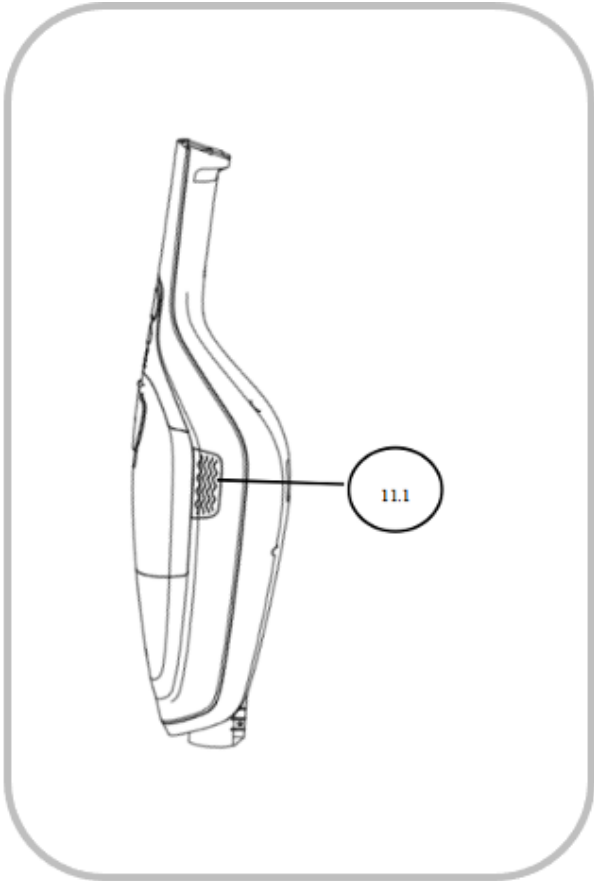

Réservoir d'eau amovible
(11.1) Bouton de déverrouillage du réservoir d'eau

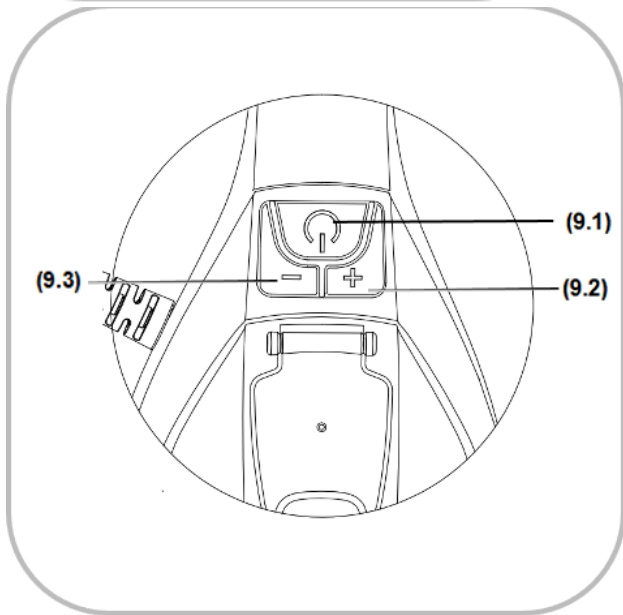

Interrupteur marche/arrêt et bouton de réglage de la vapeur

- (9.1) Bouton d'alimentation
- (9.2) Bouton d'augmentation du volume de vapeur
- (9.3) Bouton de diminution du volume de vapeur

Utilisation de l'appareil

IMPORTANT : N'oubliez pas que le nettoyeur vapeur émet de la vapeur à une température supérieure à 115 °C. Effectuez toujours un essai préalable sur une zone peu visible. Ne l'utilisez jamais sur des objets ou des surfaces qui ne résistent pas à cette température, ni sur des surfaces recouvertes de vernis ou de vernis, ni sur des matériaux délicats tels que le dralon, le plastique, la fourrure naturelle, les objets anciens, etc.

En cas de doute, vérifiez soigneusement une partie du matériau où les petites marques ne sont pas importantes.

IMPORTANT : N'utilisez pas de désinfectant, de détergent, de solution nettoyante, d'huiles ou d'eau parfumées, d'eau de Javel ou de vinaigre dans votre appareil vapeur. Cela endommagerait votre appareil et annulerait votre garantie. Nous vous recommandons d'utiliser uniquement de l'eau déionisée ou distillée, ou des bouteilles d'adoucisseur d'eau Morphy Richards, pour remplir votre nettoyeur vapeur.

Double fonction

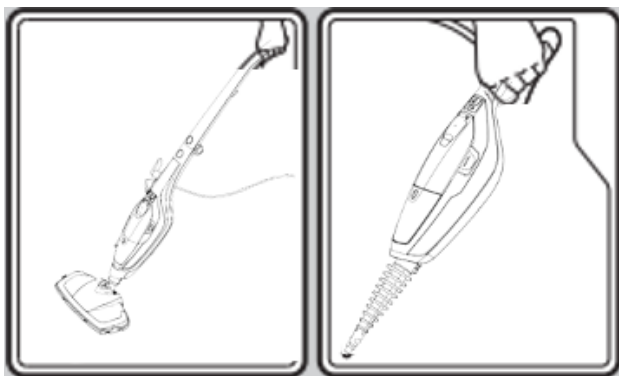

Votre nettoyeur vapeur peut être facilement configuré selon deux modes de nettoyage différents :

- Nettoyeur vapeur vertical pour sols et moquettes
- Nettoyeur vapeur portatif (8) pour nettoyer les surfaces verticales ou difficiles d'accès.

Les accessoires (22-30) peuvent être utilisés sur le nettoyeur vapeur portatif.

vapeur portatif

Nettoyage vapeur vertical Nettoyage

Nettoyage vapeur vertical : montage

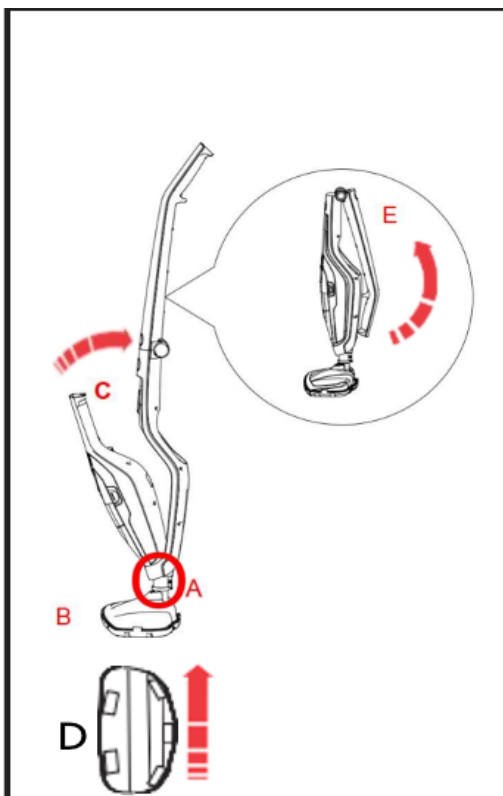

Abaissez le corps principal (7) sur la brosse (17) jusqu'à ce que le bouton de déverrouillage de la brosse (16) à l'arrière du corps principal s'enclenche.

Insérez la buse de sortie de vapeur située à l'extrémité inférieure du nettoyeur vapeur portatif (8) dans l'adaptateur situé au bas de l'espace à l'avant du corps principal.

Poussez fermement le nettoyeur vapeur dans l'espace du corps principal jusqu'à ce qu'il s'enclenche.

Fixez la serpillière en microfibre (18) à la brosse à l'aide des attaches auto-agrippantes.

Relevez la poignée verticale (1) jusqu'à ce qu'elle s'enclenche.

Pour la replier et la ranger, appuyez sur le bouton de déverrouillage de la poignée verticale (2).

PREMIERE UTILISATION

- Déroulez complètement le cordon d'alimentation.
- Vérifiez que la tension en vigueur dans votre pays correspond à celle indiquée sur l'appareil.
- Branchez l'appareil sur une prise de courant adaptée (et reliée à la terre si l'appareil est de classe I) afin d'éviter tout danger.
- Débranchez le cordon d'alimentation avant toute opération de nettoyage, d'entretien et de montage d'accessoires.
- Ne modifiez jamais l'appareil.
- Avant la première utilisation, sortez l'appareil et tous les accessoires délicatement et en faisant attention aux accessoires coupants.
- Nettoyez l'appareil conformément aux instructions du paragraphe "Nettoyage et entretien".
- Placer la machine sur une surface plane et stable.
- S'assurer que toutes les pièces sont correctement assemblées avant l'utilisation.
- Ne pas utiliser le nettoyeur vapeur sans le tissu de sol en place.
- Ne pas l'utiliser sans eau dans le réservoir.
- N'insérer aucun objet dans les ouvertures. Ne pas utiliser avec une ouverture bloquée.
- Ne pas utiliser de détergents dans le réservoir d'eau pour le nettoyage, utiliser uniquement de l'eau.
- Ne jamais diriger la vapeur vers les personnes, les animaux ou les plantes, ou des équipements contenant des composants électriques, tels que l'intérieur des fours.

Utilisation en mode nettoyage vapeur vertical

IMPORTANT : Avant utilisation, balayez soigneusement les sols durs et aspirez soigneusement les moquettes et tapis. Cependant, nous recommandons de ne pas utiliser le nettoyeur vapeur sur :

- les parquets nus ou toute surface où le bois est apparent (car il absorberait l'humidité et pourrait se déformer) ;
- les sols durs endommagés ou présentant des fissures (car il absorberait l'humidité et pourrait se déformer).

De plus, ne laissez pas le nettoyeur vapeur au même endroit pendant une période prolongée, car la chaleur continue pourrait endommager les moquettes et les sols stratifiés.

Veuillez débrancher l'appareil et le laisser refroidir avant de changer les chiffons et les accessoires.

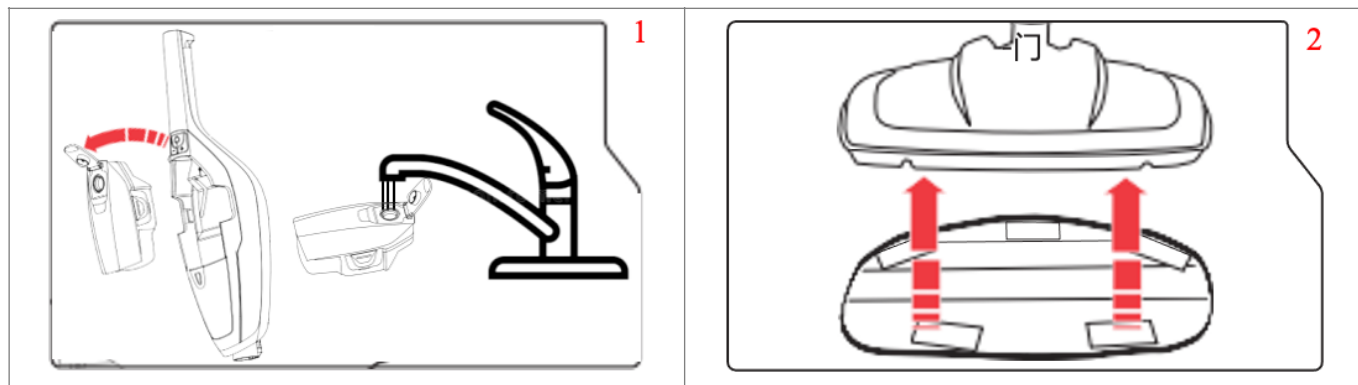

Retirez le réservoir d'eau (11) du nettoyeur vapeur portatif (8) en appuyant sur le bouton de déverrouillage (11.1). Ouvrez le bouchon de remplissage (14). Remplissez le réservoir d'eau directement au robinet.

IMPORTANT : Pour éviter l'accumulation de calcaire dans le réservoir d'eau, ne remplissez jamais le réservoir du nettoyeur vapeur avec autre chose que de l'eau déionisée, déminéralisée ou distillée (disponible dans la plupart des grandes surfaces). Tout problème dû au calcaire annulera la garantie du produit.

Refermez le bouchon de remplissage. Remettez le nettoyeur vapeur portatif en place (voir points B et C de la section « Nettoyage vapeur vertical : Assemblage »).

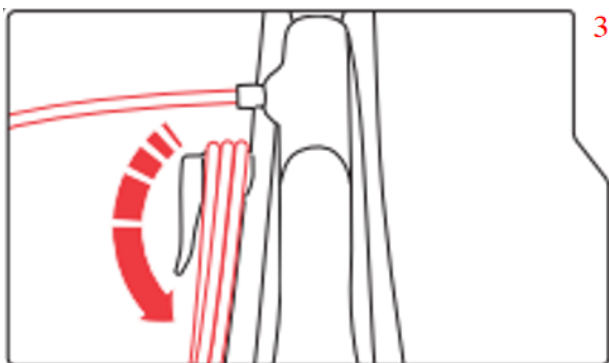

Faites pivoter le crochet de rangement du cordon supérieur (5) pour libérer rapidement le cordon d'alimentation (4).

Fixez le chiffon en microfibre (18) sur la tête de sol (17) en le fixant à l'aide des attaches auto-agrippantes.

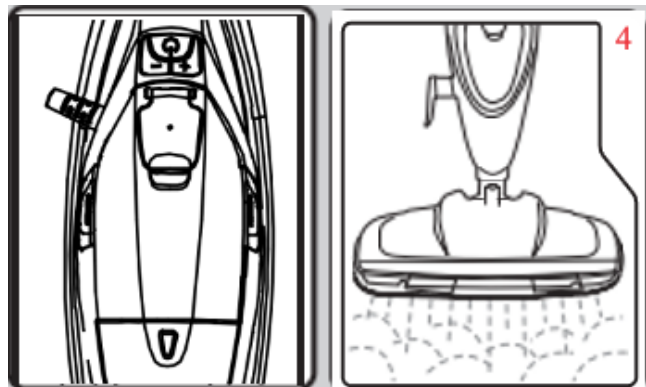

AVERTISSEMENT : Avant de mettre l'appareil en marche, assurez-vous que la brosse (17) est bien éloignée des personnes et des animaux.

Branchez l'appareil sur une prise secteur et allumez le nettoyeur vapeur à l'aide du bouton d'alimentation (9.1). Réglez le volume de vapeur à l'aide des boutons d'augmentation/diminution (9.2)/(9.3) jusqu'à obtenir le réglage souhaité.

Le voyant d'alimentation (11) s'allume en blanc et clignote pendant environ 30 secondes. Un faible volume de vapeur est émis. Appuyez sur « + » pour augmenter le volume de vapeur ; le voyant s'allume en vert.

Appuyez sur « - » pour réduire le volume de vapeur ; le voyant redevient blanc.

Utilisation en mode nettoyage vapeur vertical (suite)

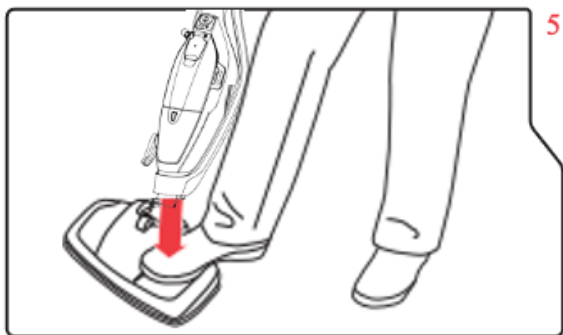

Posez la brosse **(17)** sur le sol. Maintenez-la au sol avec votre pied et inclinez le corps principal **(7)** vers l'arrière, libérant ainsi la brosse du loquet de maintien **(13)**.
Poussez lentement l'aspirateur d'avant en arrière sur le sol.

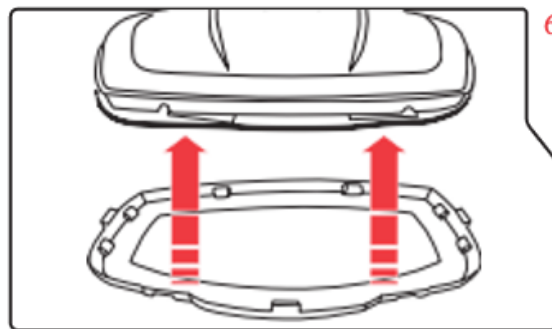

Pour nettoyer une moquette, posez la brosse **(17)** avec la serpillière en microfibre **(18)** fixée au patin pour moquette **(19)** afin de faciliter son déplacement.

REMARQUE : Le patin pour moquette est doté de clips sur le pourtour pour une fixation sûre à la brosse.

Utilisation du nettoyeur vapeur portatif

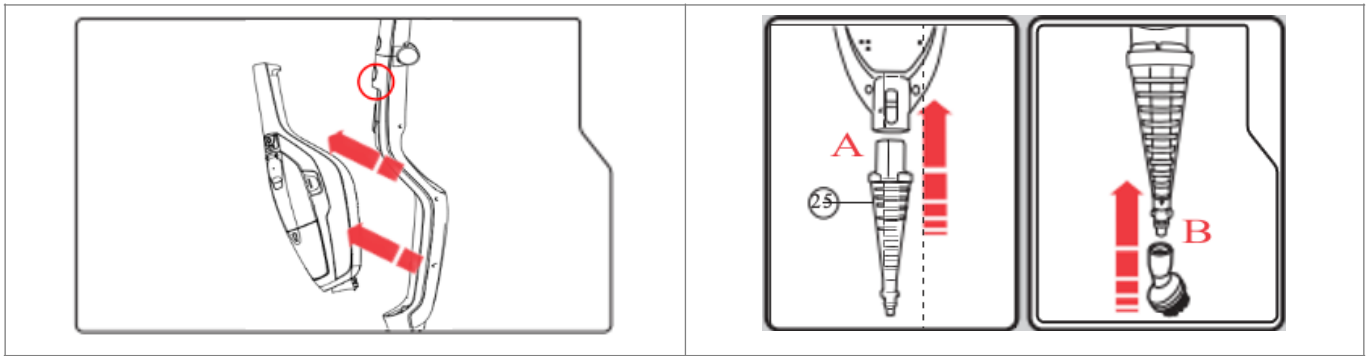

This function is ideal for cleaning vertical surfaces and hard to reach places.

Separate the handheld steam cleaner (8) from the main body (7) by pressing the handheld release button (3) on the front of the main body. Pull the handheld steam cleaner up and out of the main body.

In order to use all of the accessories (excluding the utility nozzle (28) and squeegee attachment (29)), the accessory adaptor (25) must firstly be attached onto the handheld steam cleaner (8). This can be done by completing the following:

A Slide the adaptor into the nozzle of the handheld steam cleaner with the release catch on the underside of the nozzle inline with the square hole on the adaptor.

Push together and fix into place.

B Attach the desired accessory to the end of the adaptor by aligning the raised circular sections on the adaptor with the gaps on the accessory (ensure the same-sized gaps and circular sections align with each other). Push together and fix into place.

Utilisation du nettoyeur vapeur portatif

Cette fonction est idéale pour nettoyer les surfaces verticales et les endroits difficiles d'accès.

Séparez le nettoyeur vapeur portatif (8) du corps principal (7) en appuyant sur le bouton de déverrouillage (3) situé à l'avant. Retirez le nettoyeur vapeur portatif du corps principal.

Pour utiliser tous les accessoires (à l'exception de la buse multifonction (28) et de la raclette (29)), l'adaptateur pour accessoires (25) doit d'abord être fixé sur le nettoyeur vapeur portatif (8). Pour ce faire, procédez comme suit :

A. Glissez l'adaptateur dans la buse du nettoyeur vapeur portatif, le loquet de déverrouillage situé sous la buse étant aligné avec le trou carré de l'adaptateur.

Appuyez et fixez.

B. Fixez l'accessoire souhaité à l'extrémité de l'adaptateur en alignant les sections circulaires surélevées de l'adaptateur avec les espaces de l'accessoire (assurez-vous que les espaces et les sections circulaires soient de même taille). Appuyez et fixez.

Tournez l'accessoire jusqu'à ce que la flèche de l'adaptateur soit alignée avec celle de l'accessoire.

REMARQUE : Le mode portatif est conçu pour une utilisation d'une seule main.

Avertissement

AVERTISSEMENT : Éteignez l'appareil et débranchez-le avant de changer les buses. Après utilisation, les buses seront très chaudes. Laissez-les refroidir avant de les manipuler.

AVERTISSEMENT : En mode portatif, tenez l'appareil uniquement par la poignée (6).

Le dessous du nettoyeur vapeur portatif (8) devient chaud pendant l'utilisation ; ceci est normal. Ne placez jamais l'appareil sur des surfaces délicates susceptibles d'être exposées à la chaleur.

Ne bloquez jamais une buse, par exemple en la tenant contre une surface à nettoyer.

Liste des accessoires compatibles avec le nettoyeur vapeur portatif

Adaptateur d'accessoires (25) : cet accessoire est l'accessoire de base pour tous les accessoires portatifs, à l'exception de la buse multifonction.

Il peut également être utilisé seul pour nettoyer les endroits ou les fissures difficiles d'accès.

Embout coudé (23) pour nettoyer les sanitaires tels que les cuvettes de toilettes, les robinets ou les couvercles de canalisation.

Pointez-le directement sur les taches non permanentes sur les tapis ou les tissus d'ameublement tout en tenant un chiffon propre près de la zone tachée pour récupérer la saleté détachée.

Embout spatule (22) pour éliminer les dépôts tenaces ou pour faciliter le dégivrement du réfrigérateur ou du congélateur.

Embout brosse en nylon (26) pour une utilisation sur le carrelage, les fours, les roues, le verre, etc.

Embout brosse en laiton (27) pour une utilisation sur les surfaces dures en acier inoxydable comme les grilles de barbecue.

Embout brosse pour fentes (24) pour éliminer la saleté des rainures et des fissures.

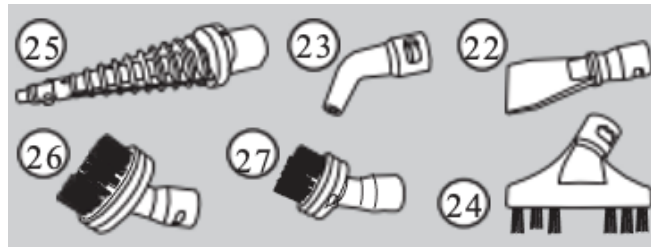

La buse utilitaire (28) est l'accessoire de base permettant de fixer tous les accessoires suivants :

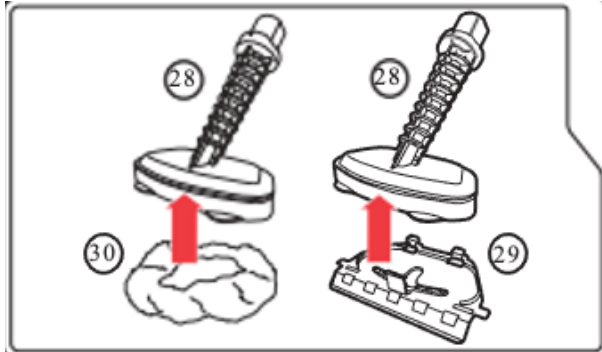

Tissu élastique (30) pour recouvrir la buse utilitaire lors du nettoyage des tissus d'ameublement et de la literie.

L'accessoire raclette (29) se fixe à la buse utilitaire en insérant les crochets situés à l'arrière de la buse dans les boucles situées à l'arrière de la buse, puis en fixant l'avant de la buse dans le clip de verrouillage situé sur le dessus de la buse (comme illustré).

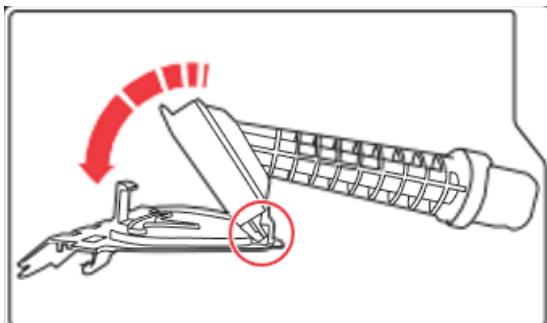

Retirez la buse utilitaire après utilisation en maintenant le clip de verrouillage vers l'avant. La buse utilitaire doit rester accrochée aux boucles situées à l'arrière de la buse. Faites pivoter la buse utilitaire vers le haut et décrochez-la des boucles pour la retirer.

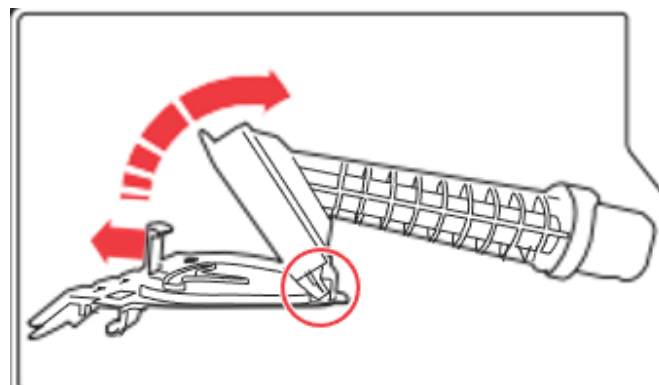

L'accessoire raclette est idéal pour nettoyer les surfaces carrelées ou vitrées, comme les fenêtres ou les miroirs. Pour nettoyer les fenêtres, commencez par le haut, appuyez la raclette contre la surface et faites-la glisser vers le bas par mouvements droits, de haut en bas. Essuyez la lame en caoutchouc et le bord inférieur de la vitre après chaque passage. Pour les petits panneaux de vitre, retirez la raclette et vaporisez la vapeur directement sur la surface. Utilisez la raclette séparément pour essuyer l'humidité.

AVERTISSEMENT : Ne pas utiliser sur du verre très froid, car un changement brusque de température pourrait le fissurer.

Un chiffon élastique (30) se fixe à la buse. Cet accessoire est utile pour nettoyer les surfaces carrelées ou en verre, les meubles et les plans de travail des cuisines et des salles de bains, ainsi que les tissus d'ameublement, les rideaux, les stores, les oreillers et les matelas.

Protection contre le fonctionnement à sec et le blocage

Si le nettoyeur vapeur fonctionne sans eau, la pompe alimentant la chaudière s'arrête au bout de quelques minutes et le voyant d'alimentation (10.1) passe du vert au rouge. Dans ce cas, éteignez l'appareil, remplissez le réservoir, puis rallumez-le. Après 40 secondes de chauffe, la pompe se remet en marche et de la vapeur est émise.

Le voyant d'alimentation (10.1) passe également du vert au rouge (et la pompe s'arrête) en cas d'obstruction de la buse vapeur. Dans ce cas, éteignez l'appareil et laissez-le refroidir avant d'examiner la buse pour détecter une éventuelle obstruction.

REMARQUE : L'utilisation de l'appareil avec de l'eau du robinet peut entraîner une accumulation de calcaire dans la chaudière, ce qui peut entraîner une obstruction. Ce problème ne serait pas couvert par la garantie.

AVERTISSEMENT : N'utilisez jamais de détartrant dans l'appareil.

RANGEMENT

- S'assurer que l'appareil est complètement refroidi et sec.
- Ne pas enrouler le cordon électrique autour de l'appareil, car cela peut l'endommager.
- Garder l'appareil dans un endroit frais et sec, hors d'accès des enfants.

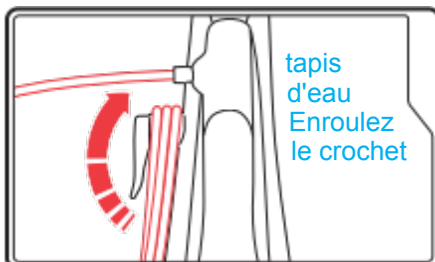

tapis
d'eau
Enroulez
le crochet

Nous vous recommandons de ranger le nettoyeur vapeur avec le patin pour (19) fixé, mais sans les chiffons, afin de minimiser les risques de fuites sur les surfaces.
le cordon autour des deux crochets de rangement (5/12), en faisant pivoter supérieur (5) vers le haut pour fixer le cordon d'alimentation (4).

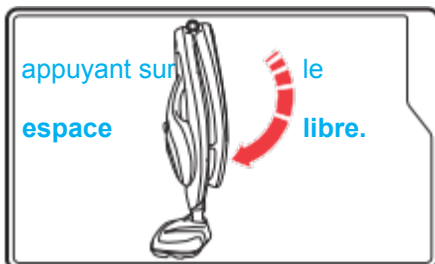

appuyant sur
espace le
libre.

La poignée verticale (1) est pliable pour un rangement compact en bouton de déverrouillage (2).
AVERTISSEMENT : Lors du verrouillage de la poignée, maintenez cet
Veillez à ne pas vous coincer les doigts ou les vêtements amples.

GARANTIE CONFORME A LA RÉGLEMENTATION

Avant d'être livrés, tous nos produits sont soumis à un contrôle rigoureux. Cet appareil est garanti 24 mois à partir de la date d'achat du produit par le consommateur.

Les justificatifs de garantie sont :

- la facture et
 - le bon de garantie (situé sur le côté ou le fond de la boîte) tamponné et rempli.
- Sans ces justificatifs, aucun remplacement gratuit, ni aucune réparation gratuite, ne peut être effectué.

Pendant la durée de la garantie, nous prenons en charge, gratuitement, les défauts de l'appareil ou des accessoires, découlant d'un vice de matériaux ou de fabrication par réparation ou, remplacement.

Les prestations dans le cadre de la garantie légale n'entraînent aucune prorogation de la durée de garantie et ne donne pas droit à une nouvelle garantie. En cas de recours à la garantie, rapporter l'appareil complet à votre revendeur, dans son emballage d'origine, accompagné de la preuve d'achat.

La casse de pièces en verre ou en plastique est, dans tous les cas, à votre charge.

Les pièces d'usure (par exemple : les charbons de moteurs, crochets, courroies d'entraînement, télécommande de rechange, brosses à dents de rechange, lames de scies etc.) ainsi que leur nettoyage, entretien ou remplacement, ne sont pas garantis, et sont donc à votre charge.

En cas d'intervention étrangère, la garantie devient caduque.

Après écoulement de la durée de garantie, les réparations peuvent être effectuées, contre paiement, par le commerce spécialisé ou un service de réparation.

CARACTÉRISTIQUES TECHNIQUES

Alimentation	:	220-240V~ 50/60Hz
Puissance	:	1500W
RÉSERVOIR D'EAU DÉTACHABLE	:	400ml
Norme	:	Classe I IPX4

Consommation en mode arrêt : 0,0 W

REMARQUE : Cet appareil passe automatiquement en mode arrêt lorsqu'il est éteint.

Fabriqué en RPC

Les caractéristiques peuvent changer sans avis préalable

MISE A LA TERRE

Cet appareil est équipé d'une prise électrique avec terre. Il doit être branché sur une prise murale correctement installée et équipée d'une prise de terre.

Notes : En cas de question concernant la prise de terre ou le branchement électrique, veuillez consulter un personnel qualifié.

En cas de court-circuit, la mise à la terre réduit le risque de choc électrique en permettant au courant d'être évacué par le fil de terre.

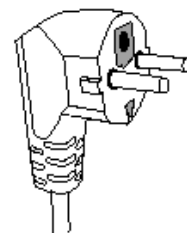

ATTENTION : En cas de panne, ne pas ouvrir le boîtier mais faire appel à un technicien qualifié pour les réparations.

Cet appareil satisfait aux directives CE, il a été contrôlé d'après toutes les directives européennes, actuelles, applicables, comme : la compatibilité électromagnétique (EMC) et la basse tension (LVD).

Cet appareil a été conçu et fabriqué en respect des dernières réglementations et prescriptions techniques, en matière de sécurité.