

PRESSE AGRUME ELECTRIQUE

Manuel d'utilisation

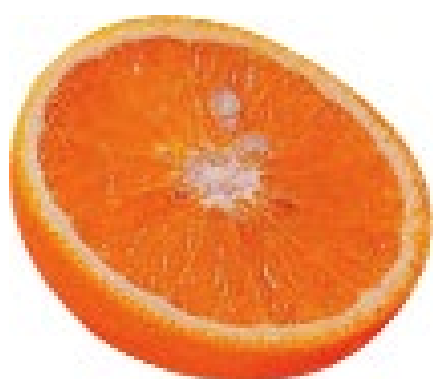

Cher utilisateur, avant la première utilisation, Lire la présente notice d'utilisation en respectant les consignes de sécurité et les Conseils d'utilisation. Aviser les utilisateurs potentiels de ces consignes.
Conservez là pour une utilisation ultérieure. Déballer l'appareil en conservant tous les emballages.

MISES EN GARDE IMPORTANTES

- Lire attentivement le manuel d'instructions avant de vous servir de cet appareil.
- Conserver le présent manuel d'instructions.
- Vérifier que la tension de l'installation électrique correspond bien à celle indiquée sur l'appareil.
- Cet appareil est destiné, uniquement, à un usage ménager et utilisations semblables comme :
 - Les cuisines du personnel, dans les magasins, les bureaux et autres lieux de travail.
 - Un environnement de type :
 - Maisons de ferme • Chambres d'hôtes.
 - Les clients dans les hôtels, les motels et tout autre type d'environnement résidentiel.
- L'utiliser en suivant les indications de la notice.
- Ne jamais utiliser cet appareil à proximité des baignoires, des douches, des lavabos ou autres récipients contenant de l'eau.
- Ne jamais utiliser cet appareil à proximité de projections d'eau.
- Ne jamais utiliser cet appareil avec les mains mouillées ou humides.
- Si malencontreusement l'appareil est mouillé, retirer immédiatement la fiche de la prise de courant.
- Aviser les utilisateurs potentiels de ces consignes.
- Ne jamais laisser l'appareil sans surveillance lorsqu'il est en cours d'utilisation.
- L'appareil doit être utilisé conformément à sa destination. Aucune responsabilité ne saurait être engagée pour tout dommage, éventuellement, causé par une utilisation incorrecte ou une mauvaise manipulation.
- Cet appareil peut être utilisé par des enfants âgés d'au moins 8 ans, à condition qu'ils bénéficient d'une surveillance ou qu'ils aient reçu des instructions quant à l'utilisation de l'appareil en toute sécurité et qu'ils comprennent bien les dangers encourus.

Le nettoyage et l'entretien de l'utilisateur ne doivent pas être effectués par des enfants, à moins qu'ils ne soient âgés d'au moins 8 ans et qu'ils soient sous la surveillance d'un adulte. Conserver l'appareil et son câble hors de portée des enfants âgés de moins de 8 ans.

- Cet appareil peut être utilisé par des personnes dont les capacités physiques, sensorielles ou mentales sont réduites ou dont l'expérience ou les connaissances ne sont pas suffisantes, à condition qu'ils bénéficient d'une surveillance ou qu'ils aient reçu des instructions quant à l'utilisation de l'appareil en toute sécurité et dans la mesure où ils en comprennent bien les dangers potentiels.
- Les enfants ne doivent pas utiliser l'appareil comme un jouet.
- Afin de protéger les enfants, ne pas laisser traîner les emballages (sac en plastique, carton, polystyrène . . .) et ne jamais les laisser jouer avec les films en plastique :

IL Y A RISQUE D'ETOUFFEMENT.

- De temps à autre, vérifier le cordon d'alimentation électrique en recherchant d'éventuels dommages.
- Ne jamais plonger l'appareil dans l'eau ou dans un autre liquide, et ce, pour quelque raison que ce soit.
- Ne jamais mettre l'appareil dans un lave-vaisselle.
- Ne jamais installer l'appareil à proximité de surfaces chaudes.
- Ne pas se servir d'un appareil dont le cordon ou la fiche est endommagé(e), ou après qu'il ait connu un dysfonctionnement ou avoir été endommagé en quoi que ce soit.
- Si le câble d'alimentation est endommagé, il doit être remplacé par le fabricant, son service après vente ou une personne de qualification similaire (*) afin d'éviter tout danger.
- Toujours déconnecter l'appareil de l'alimentation si on le laisse sans surveillance et avant montage, démontage ou nettoyage.
- Installer toujours cet appareil dans un environnement sec. Ne pas utiliser ou laisser cet appareil, à l'extérieur quand il pleut.

- Ne jamais se servir d'accessoires non recommandés par le constructeur. Ceux-ci pourraient constituer un danger pour l'utilisateur et risqueraient d'endommager l'appareil.
- Ne jamais utiliser de cordon électrique ou connecteur autre que celui fourni avec l'appareil.
- Ne jamais déplacer l'appareil en le tirant par le cordon d'alimentation électrique et Veiller à ce que le cordon d'alimentation électrique ne puisse pas être coincé de quelque façon que ce soit.
- Ne pas enrouler le cordon d'alimentation électrique autour de l'appareil et ne pas le plier.
- Veiller à ce que le cordon d'alimentation électrique n'entre jamais en contact avec les parties chaudes de cet appareil.
- S'assurer que l'appareil a refroidi avant de le nettoyer et de le ranger.
- Ne jamais toucher les parties, de cet appareil, qui pourraient devenir très chaudes en utilisation, Risque de brûlures.
- Prendre garde que les parties chaudes de l'appareil n'entrent jamais en contact avec des matières inflammables, comme des rideaux, tissus, etc. pendant qu'il est en fonctionnement, car un incendie pourrait se déclencher.
- Cet appareil n'est pas destiné à être utilisé au moyen d'une minuterie externe ou d'un système de contrôle à distance.
- Veiller à toujours Poser l'appareil sur une surface plate et stable.
- Veiller à ne pas couvrir l'appareil et à ne rien poser dessus.
- Toujours retirer la fiche de la prise murale si l'appareil n'est pas utilisé.
- Lors de l'utilisation d'une rallonge, toujours s'assurer que le câble est entièrement déroulé du dévidoir.
- Utiliser uniquement des rallonges approuvées CE. La puissance admissible doit être au minimum de 16A, 250V, 3000W.
- **MISE EN GARDE:** Risques potentiels de blessures en cas de mauvaise utilisation.

- Un Mauvais fonctionnement et l'utilisation incorrecte peuvent endommager l'appareil et causer des blessures à l'utilisateur.
- Cet appareil est conforme aux normes en vigueur, relatives à ce type de produit.
- Mettre l'appareil à l'arrêt et le déconnecter de l'alimentation avant de changer les accessoires ou d'approcher les parties qui sont mobiles lors du fonctionnement.
- En ce qui concerne les instructions de nettoyage, référez-vous au paragraphe ci-après de la notice.
- En ce qui concerne les instructions pour l'utilisation d'accessoires et temps de fonctionnement, référez-vous aux paragraphes ci-après.

(*)Personne compétente qualifiée : technicien du service après-vente du constructeur ou de l'importateur ou toute personne qualifiée, habilitée et compétente pour effectuer ce type de réparation.

INFORMATIONS GENERALES

Le symbole «LIVRE OUVERT» signifie une recommandation de lire des choses importantes contenues dans la notice.



Le symbole «POUBELLE» barrée, sigle DEEE (Déchet d'Équipement Électrique et Électronique) signifie, qu'en fin de vie, il ne doit pas être jeté aux déchets ménagers, mais déposé au centre de tri de la localité. La valorisation des déchets permet de contribuer à préserver notre environnement.



Le symbole "marquage CE" est la garantie du respect des Normes Européennes harmonisées, facultatives, qui traduisent les exigences essentielles en spécifications techniques. Ces normes ne sont pas



obligatoires mais sont garanties de la conformité aux exigences essentielles.

Le symbole ROHS (Restriction of use of certain Hazardous Substances) relative à la protection de l'environnement certifie que pour chacune des 5 substances dangereuses • mercure • plomb • chrome hexavalent • produits de protection contre les flammes PBB et PBDE, La concentration maximale est égale ou inférieure à 0,1% du poids du matériau homogène, et 0,01% pour la 6^{ème} • le cadmium.



Le symbole « DOUBLE CARRÉ » signifie une double isolation. A la fois une isolation principale et une isolation supplémentaire. Cet appareil ne nécessite aucun raccordement de la masse à un conducteur de protection mis à la terre. Les matériels à double isolation sont dits de classe II.

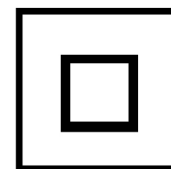

Le symbole « VERRE/FOURCHETTE » signifie que l'appareil est compatible et peut entrer en contact avec les denrées alimentaires.



Le symbole « TRIMAN » indique que le consommateur est invité à se défaire du produit dans le cadre d'une collecte séparée (par exemple la poubelle de tri, la déchetterie, le point d'apport volontaire).



Pour plus d'information : <http://www.quefairedemesdechets.fr>

Le symbole " CMIM " est la garantie du respect des Normes **Marocaines** harmonisées, facultatives, qui traduisent les exigences essentielles en spécifications techniques.

Ces normes ne sont pas obligatoires mais sont garanties de la conformité aux exigences essentielles.



NETTOYAGE ET ENTRETIEN

- Toujours débrancher l'appareil et le laisser refroidir avant de le nettoyer.
- Nettoyer l'extérieur de l'appareil avec une éponge ou un linge légèrement humide.
- Les parties (amovibles), en contact avec la nourriture comme : Bol, Filtres etc. ; peuvent être nettoyées dans de l'eau chaude avec une éponge et du liquide vaisselle.
- Ne jamais plonger l'appareil dans l'eau ou tout autre liquide !
- Ne jamais utiliser produits abrasifs, de brosse métallique ou autre objet coupant.
- Avant de nettoyer l'appareil, débranchez la fiche de la prise murale.
- Pour éviter tout risque d'électrocution, ne nettoyez pas la base du moteur ou le cordon d'alimentation avec de l'eau, et **NE PAS IMMERGEZ L'APPAREIL DANS L'EAU.**
- N'utilisez pas d'abrasifs, de solutions de nettoyage agressives ou de brosses dures pour le nettoyage.

Nettoyez la surface de la base du moteur peut être essuyée avec un chiffon non pelucheux légèrement humide.

Les accessoires doivent être soigneusement nettoyés à l'eau chaude savonneuse. Rincez bien et essuyez-les.

Conseil : Laver les pièces amovibles immédiatement sous le robinet, car une fois sèche, la pulpe de fruit s'enlève plus difficilement.

SUPPLEMENT NETTOYAGE ET ENTRETIEN

Ouvrez le compartiment de rangement sous l'appareil et sortez le cône de l'extracteur de jus.

- Placez le filtre dans le récipient de l'extracteur de jus.
- Montez le cône de l'extracteur de jus sur l'arbre d'entraînement
- Poussez le bec verseur vers le haut pour vous assurer que le jus extrait reste dans le récipient.

Cependant, le jus peut également être récupéré directement dans un récipient adapté placé sous le bec : dans ce cas, le bec doit être orienté vers le bas.

- Insérez la fiche dans une prise murale appropriée.
- Coupez les agrumes en deux et enfoncez légèrement l'une des moitiés sur le cône avec la section coupée vers le bas.
- L'arbre d'entraînement commencera à tourner automatiquement une fois la pression appliquée au cône. L'appareil s'éteint lorsque la pression sur le cône est levée.
- Lors du traitement de grandes quantités de fruits, le filtre doit être vidé de temps en temps si nécessaire.
- Pour recueillir le jus, placez un récipient adapté sous le bec verseur. Poussez le bec vers le bas. Le jus extrait passe maintenant directement dans le récipient. Une fois la quantité de jus récupérée, poussez à nouveau le bec verseur vers le haut.
- Assurez-vous que la fiche est retirée de la prise murale après utilisation.

Présentation

1. Machines principales (Socle)
2. Levier de pression
3. Casquette
4. Arbre de transmission
5. Presse-fruits
6. Filtre
7. Conteneur à jus
8. Bec verseur pour le jus

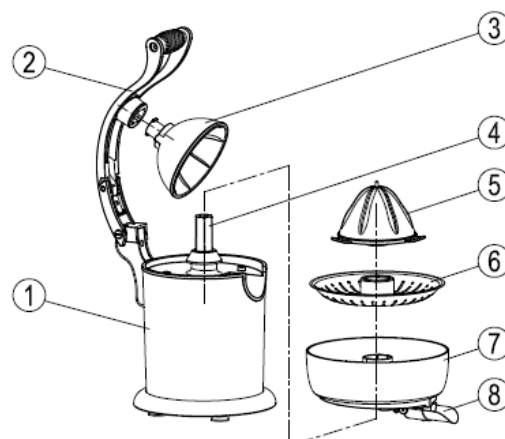

Placer le conteneur à jus (7) sur le socle (1).

Placer le filtre (6) sur le conteneur à jus (7) en alignant la languette sur le bec du récipient.

Placer le cône (5) sur le filtre (6).

Positionner le couvercle (3) avec le levier de pression (2) et appuyer dessus pour mettre en route l'appareil. Tenir fermement le levier (2).

DESASSEMBLAGE DU PRODUIT

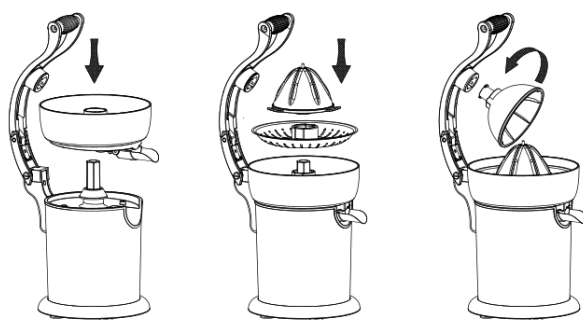

OPERATION

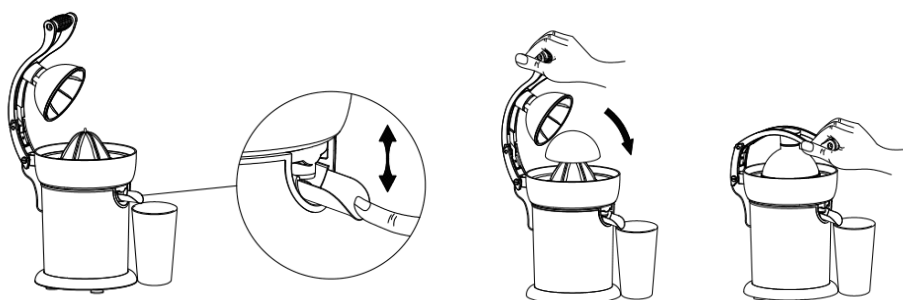

Branchez l'appareil.

Coupez les agrumes ou les oranges en deux et appuyez sur le cône. L'extracteur de jus s'allumera automatiquement.

Le retrait des fruits pressés éteint automatiquement l'appareil.

REMARQUE IMPORTANTE : Utiliser l'appareil par cycle. Un cycle équivaut à allumer l'appareil pendant 15 secondes puis l'arrêter pendant 15 secondes. Il peut fonctionner pendant 10 cycles. Passer ces 10 cycles, débrancher la prise électrique de la prise murale. Le laisser éteint pendant 30 minutes.

Appuyez sur le verseur du collecteur de jus pour verser le jus dans le verre ou bien posé préalablement en dessous.

Après utilisation, la passoire et le cône peuvent être retirés.

UTILISATION

Dérouler le cordon secteur selon la longueur appropriée.

Vérifier que la tension en vigueur dans le pays où vous êtes correspond à celle indiquée sur l'appareil.

Brancher l'appareil dans une prise de courant en bon état.

Couper le fruit en deux.

En appuyant le demi fruit sur le cône presseur, Le presse-agrumes se met en marche automatiquement.

La rotation peut s'effectuer vers la gauche ou vers la droite alternativement.

L'appareil s'arrête automatiquement dès que l'on enlève l'agrumes.

NOTE IMPORTANTE : Ne pas utiliser le presse agrumes plus de 5 minutes en continu. Après ce laps de temps, laisser reposer l'appareil pendant 10 minutes avant de la réutiliser.

Après avoir pressé votre fruit, Incliner le réservoir pour faire couler le jus dans un récipient ou un verre placé, préalablement, en dessous.

Après utilisation, retirer le cône pressoir, le tamis et le réservoir pour les nettoyer.

RANGEMENT

- S'assurer que l'appareil est complètement refroidi et sec.
- Ne pas enrouler le cordon électrique autour de l'appareil, car cela peut l'endommager.
- Garder l'appareil dans un endroit frais et sec, hors d'accès des enfants.

GARANTIE CONFORME A LA RÉGLEMENTATION

Avant d'être livrés, tous nos produits sont soumis à un contrôle rigoureux. Cet appareil est garanti 24 mois à partir de la date d'achat du produit par le consommateur.

Les justificatifs de garantie sont :

- la facture et
- le bon de garantie (situé sur le côté ou le fond de la boîte) tamponné et rempli.

Sans ces justificatifs, aucun remplacement gratuit, ni aucune réparation gratuite, ne peut être effectué.

Pendant la durée de la garantie, nous prenons en charge, gratuitement, les défauts de l'appareil ou des accessoires, découlant d'un vice de matériaux ou de fabrication par réparation ou, remplacement.

Les prestations dans le cadre de la garantie légale n'entraînent aucune prorogation de la durée de garantie et ne donne pas droit à une nouvelle garantie. En cas de recours à la garantie, rapporter l'appareil complet à votre revendeur, dans son emballage d'origine, accompagné de la preuve d'achat.

La casse de pièces en verre ou en plastique est, dans tous les cas, à votre charge.

Les pièces d'usure (par exemple : les charbons de moteurs, crochets, courroies d'entraînement, télécommande de rechange, brosses à dents de rechange, lames de scies etc.) ainsi que leur nettoyage, entretien ou remplacement, ne sont pas garantis, et sont donc à votre charge.

En cas d'intervention étrangère, la garantie devient caduque.

Après écoulement de la durée de garantie, les réparations peuvent être effectuées, contre paiement, par le commerce spécialisé ou un service de réparation.

CARACTÉRISTIQUES TECHNIQUES

Alimentation	220-240V~ 50/60Hz
Puissance	130W
Capacité	400 ml
Norme	Classe II

Fabriqué en RPC

Les caractéristiques peuvent changer sans avis préalable

ATTENTION : Afin de minimiser les risques de décharge électrique, En cas de panne, ne pas ouvrir le boîtier mais faire appel à un technicien qualifié pour les réparations.

Cet appareil satisfait aux directives CE, il a été contrôlé d'après toutes les directives européennes, actuelles, applicables, comme : la compatibilité électromagnétique (EMC) et la basse tension (LVD). Cet appareil a été conçu et fabriqué en respect des dernières réglementations et prescriptions techniques, en matière de sécurité.